

See Warranty on page 8 for important information about commercial use of this product.

Operating Instructions

FP2000, FP2012

Please read and save these instructions. Read carefully before attempting to assemble, install, operate or maintain the product described. Protect yourself and others by observing all safety information. Failure to comply with instructions could result in personal injury and/or property damage! Retain instructions for future reference.



Oil Lubricated Portable Air Compressors

Description

The Campbell Hausfeld portable contractor air compressor is intended for use in construction and workshop conditions. An oil lubricated, electric motor driven compressor provides compressed air to power nailers, staplers, paint guns and other air tools. The compressed air produced by the unit will contain traces of oil and water. In-line filters may be required for some applications.

A pressure switch shuts off the compressor when the tank is filled to 125 PSI. When air is used and the tank pressure drops to 100 PSI, the compressor will restart automatically. The regulator may be set to provide a line pressure lower than the tank pressure.

The valve on the compressor outlet fitting vents air for ease in motor startup.

NOTICE *The sound of vented air is especially noticeable when the tank pressure is low and is not a defect.*

The pressure switch also has an unloader valve to vent air when the compressor stops.

Safety Guidelines

This manual contains information that is very important to know and understand. This information is provided for SAFETY and to PREVENT EQUIPMENT PROBLEMS. To help recognize this information, observe the following symbols.

⚠ DANGER *Danger indicates an imminently hazardous situation which, if not avoided, will result in death or serious injury.*

⚠ WARNING *Warning indicates a potentially hazardous situation which, if not avoided, could result in death or serious injury.*

⚠ CAUTION *Caution indicates a potentially hazardous situation which, if not avoided, MAY result in minor or moderate injury.*

⚠ NOTICE *Notice indicates important information, that if not followed, may cause damage to equipment.*

Unpacking

When unpacking unit, inspect carefully for any damage that may have occurred during transit. Make sure to tighten fittings, bolts, etc., before putting unit into service.

General Safety

⚠ WARNING *Do not operate unit if damaged during shipping, handling or use. Damage may result in bursting and cause injury or property damage.*

Air compressors are utilized in a variety of air system applications. Because air compressors and other components (material pump, spray gun, filters, lubrications, hoses, etc.) used make up a high pressure pumping system, the following safety precautions should be observed at all times. Only persons well acquainted with these rules of safe operation should be allowed to use the air compressor.

1. Read all manuals included with this product carefully. Be thoroughly familiar with the controls and the proper use of the equipment.
2. Keep visitors away and NEVER allow children in the work area.
3. Before each use, inspect compressed



⚠ DANGER Breathable Air Warning

This compressor/pump is NOT equipped and should NOT be used "as is" to supply breathing quality air. For any application of air for human consumption, the air compressor/pump will need to be fitted with suitable in-line safety and alarm equipment. This additional equipment is necessary to properly filter and purify the air to meet minimal specifications for Grade D breathing as described in Compressed Gas Association Commodity Specification G 7.1 - 1966, OSHA 29 CFR 1910.134, and/or Canadian Standards Associations (CSA).

DISCLAIMER OF WARRANTIES
IN THE EVENT THE COMPRESSOR IS USED FOR THE PURPOSE OF BREATHING AIR APPLICATION AND PROPER IN-LINE SAFETY AND ALARM EQUIPMENT IS NOT SIMULTANEOUSLY USED, EXISTING WARRANTIES SHALL BE VOIDED, AND CAMPBELL HAUSFELD DISCLAIMS ANY LIABILITY WHATSOEVER FOR ANY LOSS, PERSONAL INJURY OR DAMAGE.

- air system and electrical components for signs of damage, deterioration, weakness or leakage. Repair or replace defective items before using.
4. Check all fasteners at frequent intervals for proper tightness.
 5. Do not exceed pressure rating of any component in system.

REMINDER: Keep your dated proof of purchase for warranty purposes! Attach it to this manual or file it for safekeeping.

© 2002 Campbell Hausfeld/Scott Fetzer

For parts, product & service information
visit www.chpower.com

IN608400AV 10/02

General Safety (Continued)

WARNING

Motors, electrical equipment and controls can cause electrical arcs that will ignite a flammable gas or vapor. Never operate or repair in or near a flammable gas or vapor. Never store flammable liquids or gases in the vicinity of the compressor.



6. Do not stand on or use the pump or unit as a handhold.

WARNING

Disconnect power and depressurize system before servicing air compressor! (Turn pressure regulator knob fully clockwise after unplugging compressor.)

7. Follow all local electrical and safety codes, as well as the National Electrical Code (NEC) and the Occupational Safety and Health Act (OSHA).

WARNING

All electrical work should be done by a qualified (licensed or certified) electrician. On a properly wired circuit, the black wires supply a voltage potential even when the unit is off.

8. Unit must be securely and adequately grounded. See grounding instructions and extension cord information in this manual.

9. Wear safety glasses and use hearing protection when operating the pump or unit.

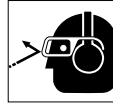

CAUTION

Compressor parts may be hot even if the unit is stopped.

11. Keep fingers away from a running compressor; fast moving and hot parts will cause injury and/or burns.



12. If the equipment should start to vibrate abnormally, STOP the motor and check immediately for the cause. Vibration is generally a warning of trouble.

13. To reduce fire hazard, keep motor exterior free of oil, solvent, or excessive grease.

14. To avoid spontaneous combustion, keep cleaning rags and other flammable waste materials in a tightly closed metal container and dispose of waste rags into approved metal waste cans.

WARNING

Never remove or attempt to adjust safety valve. Keep safety valve free from paint and other accumulations.

DANGER

Never attempt to repair or modify a tank! Welding, drilling or any other modification will weaken the tank resulting in damage from rupture or explosion. Always replace worn or damaged tanks.



15. Tanks rust from moisture build-up, which weakens the tank. Make sure to drain tank daily and inspect periodically for unsafe conditions such as rust formation and corrosion.

16. Fast moving air will stir up dust and debris which may be harmful. Release air slowly when draining moisture or depressurizing the compressor system.

WARNING

Do not spray flammable materials in vicinity of open flame or near ignition sources including the compressor unit.



17. Do not smoke when spraying paint, insecticides, or other flammable substances.

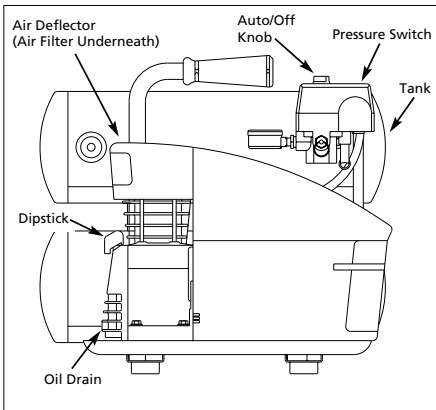

Figure 1 - Side View of Compressor

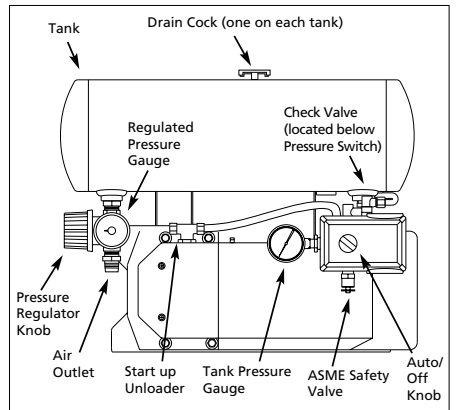

Figure 2 - Top View of Compressor (handle not shown)

General Safety (Continued)

18. Use a face mask/respirator when spraying and spray in a well ventilated area to prevent health and fire hazards.



19. Do not direct paint or other sprayed material at the compressor. Locate compressor as far away from the spraying area as possible to minimize overspray accumulation on the compressor.
20. When spraying with solvent of toxic chemicals, follow instructions provided by the chemical manufacturer.

Assembly

HOSE (MAY NOT BE SUPPLIED WITH UNIT)

Use an air hose with at least 140 PSI rating. Assemble the hose to hose connector or manifold and tighten snugly with a wrench.

Preparation

LUBRICATION

NOTICE

THIS UNIT CONTAINS NO OIL!

Fill the crankcase to the full line on the dipstick before turning unit on. Crankcase requires 7.1 fluid oz. (210 ml) of oil to fill. Operating without oil, even for just a few seconds will damage the pump.

Use Chevron synthetic 5W-30, Mobil 1 5W-30 or OW-30 synthetic motor oil in this compressor. Using other types of oil will cause starting problems.

1. Check and tighten all bolts, fittings, etc., before operating compressor.
2. Operate compressor in a ventilated area so that compressor may be properly cooled.
3. Locate compressor on a level surface where it can be directly plugged

into an outlet. If accidentally bumped, ensure compressor will not fall on anyone or anything.

4. If extension cord is used, refer to chart on page 3 to select the appropriate cord.
5. To avoid loss of power and overheating, use additional air hose instead of extension cords to reach work area.

WIRING

Local electrical wiring codes differ from area to area. Source wiring, plug and protector must be rated for at least the amperage and voltage indicated on motor nameplate and meet all electrical codes for this minimum.

NOTE: This compressor unit may be operated on a 115 volt, 15 amp circuit if the following conditions are met:

1. No other electrical appliances or lights are connected to the same branch circuit.
2. Voltage supply is normal.
3. Extension cords are of the minimum gauge specified in this instruction manual.
4. Circuit is equipped with a 15 amp circuit breaker or a 15 amp slow blow type fuse.

If previous conditions cannot be met or if nuisance tripping of current protection device occurs, operate compressor from a 115 volt, 20 amp circuit.

CAUTION

Overheating, short circuiting and fire damage will result from inadequate wiring, etc.



GROUNDING INSTRUCTIONS

1. This product must be grounded. In the event of an electrical short circuit, grounding reduces risk of electrical shock by providing an escape wire for electric current. This

product is equipped with a cord having a grounding wire with an appropriate grounding plug. Plug must be plugged into an outlet that is properly installed and grounded in accordance with all local codes and ordinances.

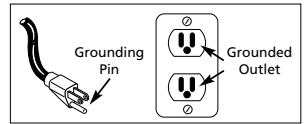

Figure 3 - Grounding Method

DANGER

Improper use of grounding plug can result in a possible risk of electrical shock!



NOTE: Do not use grounding adapter.

MOISTURE IN COMPRESSED AIR

Moisture in compressed air will form into droplets as it comes from an air compressor pump. When humidity is high or when a compressor is in continuous use for an extended period of time, this moisture will collect in the tank. When using a paint spray or sandblast gun, this water will be carried from the tank through the hose, and out of the gun as droplets mixed with the spray material.

IMPORTANT: This condensation will cause water spots in a paint job, especially when spraying other than water based paints. If sandblasting, it will cause the sand to cake and clog the gun, rendering it ineffective. A filter in the air line, located as near to the gun as possible, will help eliminate this moisture.

Extension cords for 120V/15 Amp Unit

Length of Cord (ft)	25	50	100	150	200	250	300	400	500
Gauge of Cord	14	10	10	8	6	6	4	4	2

Preparation (Cont.)

- If repair or replacement of cord or plug is necessary, do not connect grounding wire to either flat blade terminal. The grounding wire has insulation and an outer surface that is green with or without yellow stripes.
- Check with a qualified electrician or serviceman to ensure product is properly grounded. Do not modify plug provided; if plug will not fit outlet, have proper outlet installed by a qualified electrician.

⚠WARNING Never connect green (or green and yellow) wire to a live terminal.

EXTENSION CORDS

Avoid using an extension cord. To extend the reach of the compressor, additional air hose is recommended.

- Use only a 3-wire extension cord that has a 3-blade grounding plug, and a 3-slot receptacle that will accept plug on product.
- Make sure extension cord is in good condition, and heavy enough to carry current product will draw. An undersized cord will cause a drop in line voltage resulting in loss of power and overheating.
- The chart on page 3 shows correct size to use depending on cord length and nameplate ampere rating. If in doubt, use next heavier gauge.

NOTE: The smaller the gauge number, the heavier the cord.

Operation

FOR TROUBLE-FREE OPERATION

- Keep compressor level during operation and while checking oil level.
- Check oil level before each use. Add oil to full line on the dipstick. Operation with low oil will damage pump and may cause difficulty in starting.
- Read instructions: Carefully read through this owner's manual BEFORE OPERATING the new air compressor.

It contains information about operation and maintenance of unit.

- Drain tank daily: Open drain cocks and tilt unit to drain moisture from tanks (See Figure 12). Be sure to close drain cocks tightly before operating compressor. This helps prevent tank corrosion and keeps oil and moisture out of compressed air.
- Check air filter: Never run compressor without an air filter nor with a clogged air filter. See maintenance section for cleaning and replacement instructions.



BREAK-IN

Break-in: Allow new compressor to run for at least 30 minutes without compressing air, to properly seat working parts.

⚠CAUTION Do not attach air chuck or other tool to open end of hose until start-up has been completed and unit checks OK.

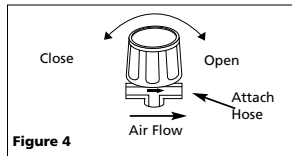

Figure 4

- Turn regulator knob fully clockwise.
- Turn switch or knob to OFF position, and plug in power cord.
- Turn switch or knob to AUTO position and run unit for 30 minutes to break in pump parts.

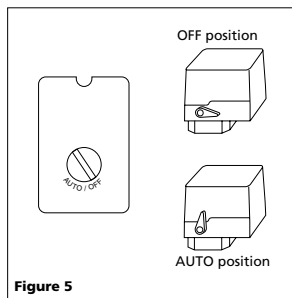

Figure 5

- Turn regulator knob fully counterclockwise. Compressor will build to maximum preset pressure and shut off.
- Turn regulator knob clockwise to cause air to bleed off. Compressor will restart at present pressure.
- Turn regulator knob counterclockwise to shut off air and turn switch to OFF position.
- Attach air chuck or other tool to open end of hose. Turn regulator fully ON. Apply a soap and water solution around hose fittings and check for signs of leaks (bubbles forming). If there is a leak, tighten connections and check again. When there are no leaks, compressor is ready for operation.

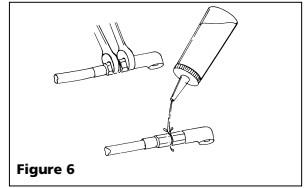

Figure 6

ASME SAFETY VALVE

- This valve automatically releases air if air receiver pressure exceeds preset maximum.

⚠DANGER Do not attempt to tamper with this valve!

- This valve should be checked occasionally by pulling the ring by hand. Air may leak even after ring has been released. However, if the leaking continues for an extended period of time, or if the safety valve is stuck and cannot be activated by the ring, the safety valve MUST be replaced. (Note: Valve will reset when tank pressure reaches 40-50 PSI.)

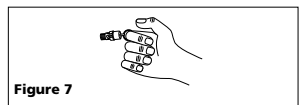

Figure 7

REGULATOR KNOB

- This knob controls air pressure to an air operated tool, or paint spray gun.

Operation (Cont.)

- Turning knob clockwise increases air pressure at outlet.
- Turning counterclockwise will lower air pressure at outlet.
- Fully counterclockwise will shut off flow of air completely.

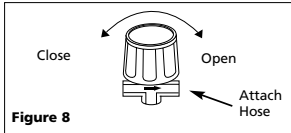

Figure 8

REGULATED OUTLET GAUGE

- This gauge shows at-a-glance, air pressure at outlet. Air pressure is measured in pounds per square inch (PSI).
- Be sure this gauge reads ZERO before changing air tools or disconnecting hose from outlet.

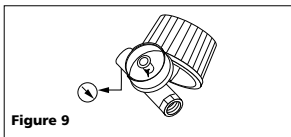

Figure 9

TANK PRESSURE GAUGE

Gauge shows pressure in air receiver indicating compressor is building pressure properly.

WARNING Release all pressure and disconnect power before making any repair.

Maintenance

- Check compressor for any visible problems, especially check oil level to be sure it is at full line.

MAINTENANCE SCHEDULE

Operation	Daily	Monthly
Drain Tank	●	
Check Oil Level	●	
Check Safety Valve		●
Change Oil		●
Clean Air Filter		● (More often in dusty conditions)

- Pull ring on safety valve and allow it to snap back to normal position.

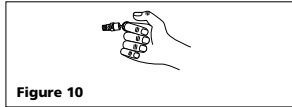

Figure 10

WARNING Safety valve must be replaced if it cannot be actuated or it leaks air after ring is released.

- Turn power OFF and clean dust and dirt from motor, tank, air lines and pump cooling fins.

TANK DRAINAGE

- Daily with compressor shut off: Drain moisture from tanks by opening drain cocks underneath end of tanks.
- There are two drain cocks, one for each tank. Open both by turning counter-clockwise.
- Tilt unit to drain liquid. Dispose of condensation properly according to all laws and regulations.

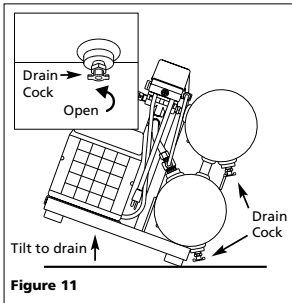

Figure 11

OIL CHANGE

- Allow compressor to run and warm up oil.
- Position a pan under pump end of unit.
- Unplug unit. Remove drain plug, allow oil to collect in pan. Tilt unit to completely drain.
- Replace drain plug, fill pump to full line on dipstick. Use Chevron synthetic 5W-30, Mobil 1 5W-30 or OW-30 synthetic motor oil. Using other types of oil will cause starting problems.

AIR FILTER MAINTENANCE

- Locate and remove the two Phillips head screws on the top of the air deflector over the cylinder head of the pump.
- Lift off cover to expose the air filter.
- Remove filter. Clean with air blast or soap and water. Replace filter if clogged or damaged.
- Replace air deflector and screws. **Do not operate without air deflector as the pump will overheat and become damaged.**

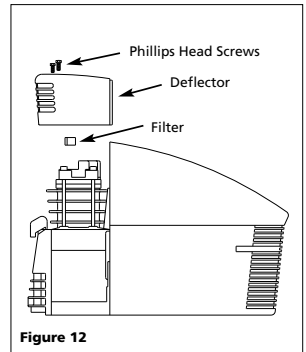

Figure 12

THERMAL OVERLOAD PROTECTOR

WARNING This compressor is equipped with an automatic reset thermal overload protector which will shut off motor if it becomes overheated. Motor can automatically restart at any time. Keep away from moving parts at all times.

Troubleshooting Chart

Symptom	Possible Cause(s)	Corrective Action
Compressor will not run	<ol style="list-style-type: none"> 1. Loss of power or overheating 2. No electrical power 3. Blown fuse 4. Breaker open 5. Thermal overload open 6. Pressure switch bad 	<ol style="list-style-type: none"> 1. Check for proper use of extension cord (see EXTENSION CORDS, page 3) 2. Plugged in? Check fuse/breaker 3. Replace blown fuse 4. Reset. Determine why problem happened 5. Motor will restart when cool 6. Replace
Motor hums but cannot run or runs slowly	<ol style="list-style-type: none"> 1. Low voltage 2. Wrong gauge wire or length of extension cord 3. Shorted or open motor winding 4. Defective check valve or unloader 5. Unit is cold, oil too thick 6. Low oil level 7. Defective capacitor 	<ol style="list-style-type: none"> 1. Check with voltmeter 2. Check gauge chart under Operation for proper gauge wire and cord length 3. Replace motor 4. Replace or repair 5. Use 5W-30 synthetic (Mobil 1) and/or warm up the unit 6. Add oil to full line on dipstick 7. Replace or repair
Fuses blow/circuit breaker trips repeatedly	<ol style="list-style-type: none"> 1. Incorrect size fuse, circuit overloaded 2. Wrong gauge wire or length of extension cord 3. Defective check valve or unloader 4. Low oil level 	<ol style="list-style-type: none"> 1. Check for proper fuse, use time-delay fuse. Disconnect other electrical appliances from circuit or operate compressor on dedicated branch circuit 2. Check gauge chart, under Operation 3. Replace or repair 4. Add oil to full line on dipstick
Thermal overload protector cuts out repeatedly	<ol style="list-style-type: none"> 1. Low voltage 2. Clogged air filter 3. Lack of proper ventilation/room temperature too high 4. Wrong gauge wire or length of extension cord 5. Low oil level 	<ol style="list-style-type: none"> 1. Check with voltmeter 2. Clean filter (see Maintenance section) 3. Move compressor to well ventilated area 4. Check gauge chart, under Operation 5. Add oil to full line on dipstick
Tank pressure drops when compressor shuts off	<ol style="list-style-type: none"> 1. Loose connections (fittings, tubing, etc.) 2. Loose drain lock 3. Check valve leaking 	<ol style="list-style-type: none"> 1. Check all connections with soap and water solution and tighten 2. Tighten 3. Disassemble check valve assembly, clean or replace <p>⚠ DANGER <i>Do not disassemble check valve with air in tank; bleed tank</i></p>
Excessive moisture in discharge air	<ol style="list-style-type: none"> 1. Excessive water in air receiver 2. High humidity 	<ol style="list-style-type: none"> 1. Drain receiver 2. Move to area of less humidity; use air line filter
Compressor runs continuously	<ol style="list-style-type: none"> 1. Defective pressure switch 2. Excessive air usage 3. Air leak 	<ol style="list-style-type: none"> 1. Replace switch 2. Decrease air usage; compressor not large enough for air requirement 3. Repair or replace leaking component
Compressor vibrates	Loose mounting bolts	Tighten pump mounting bolts so rubber washer is slightly compressed
Compressor "walks" on hard surfaces	Foot mounting bolts not securely tightened	Tighten foot mounting bolts underneath tank assembly
Air output lower than normal	<ol style="list-style-type: none"> 1. Broken valves 2. Intake filter dirty 3. Connections leaking 	<ol style="list-style-type: none"> 1. Have authorized service representative repair unit 2. Clean or replace intake filter 3. Tighten connections

Limited Warranty

1. **DURATION:** From the date of purchase by the original purchaser as follows: Standard Duty - One Year, Serious Duty - Two Years, Extreme Duty - Three Years.
2. **WHO GIVES THIS WARRANTY (WARRANTOR):**
Campbell Hausfeld / Scott Fetzer Company, 100 Production Drive, Harrison, Ohio, 45030, Telephone: (800) 543-6400
3. **WHO RECEIVES THIS WARRANTY (PURCHASER):** The original purchaser (other than for purposes of resale) of the Campbell Hausfeld compressor.
4. **WHAT PRODUCTS ARE COVERED BY THIS WARRANTY:** Any Campbell Hausfeld air compressor.
5. **WHAT IS COVERED UNDER THIS WARRANTY:** Substantial defects due to material and workmanship with the exceptions noted below.
6. **WHAT IS NOT COVERED UNDER THIS WARRANTY:**
 - A. Implied warranties, including those of merchantability and FITNESS FOR A PARTICULAR PURPOSE ARE LIMITED FROM THE DATE OF ORIGINAL PURCHASE AS STATED IN THE DURATION. If this compressor is used for commercial, industrial or rental purposes, the warranty will apply for ninety (90) days from the date of purchase. Extreme Duty Contractor Compressors are not limited to a ninety (90) day warranty when used in contractor applications. Four cylinder single-stage and two-stage compressors are not limited to a ninety (90) day warranty when used in commercial or industrial applications. Some States do not allow limitations on how long an implied warranty lasts, so the above limitations may not apply to you.
 - B. ANY INCIDENTAL, INDIRECT, OR CONSEQUENTIAL LOSS, DAMAGE, OR EXPENSE THAT MAY RESULT FROM ANY DEFECT, FAILURE, OR MALFUNCTION OF THE CAMPBELL HAUSFELD PRODUCT. Some States do not allow the exclusion or limitations of incidental or consequential damages, so the above limitation or exclusion may not apply to you.
 - C. Any failure that results from an accident, purchaser's abuse, neglect or failure to operate products in accordance with instructions provided in the owner's manual(s) supplied with compressor.
 - D. Pre-delivery service, i.e. assembly, oil or lubricants, and adjustment.
 - E. Items or service that are normally required to maintain the product, i.e. lubricants, filters and gaskets, etc.
 - F. Gasoline engines and components are expressly excluded from coverage under this limited warranty. The Purchaser must comply with the warranty given by the engine manufacturer which is supplied with the product.
7. **Additional items not covered under this warranty:**
 1. All Compressors
 - a. Any component damaged in shipment or any failure caused by installing or operating unit under conditions not in accordance with installation and operation guidelines or damaged by contact with tools or surroundings.
 - b. Pump or valve failure caused by rain, excessive humidity, corrosive environments or other contaminants.
 - c. Cosmetic defects that do not interfere with compressor functionality.
 - d. Rusted tanks, including but not limited to rust due to improper drainage or corrosive environments.
 - e. Electric motors, check valves and pressure switches after the first year of ownership.
 - f. Drain cocks.
 - g. Damage due to incorrect voltage or improper wiring.
 - h. Other items not listed but considered general wear parts.
 - i. Pressure switches, air governors and safety valves modified from factory settings.
 2. Lubricated Compressors
 - a. Pump wear or valve damage caused by using oil not specified.
 - b. Pump wear or valve damage caused by any oil contamination or by failure to follow proper oil maintenance guidelines.
 3. Belt Drive / Direct Drive / Gas Driven Compressors
 - a. Belts.
 - b. Ring wear or valve damage from inadequate filter maintenance.
 - c. Manually adjusted load/unload and throttle control devices.
8. **RESPONSIBILITIES OF WARRANTOR UNDER THIS WARRANTY:** Repair or replace, at Warrantor's option, compressor or component which is defective, has malfunctioned and/or failed to conform within duration of the warranty period.
9. **RESPONSIBILITIES OF PURCHASER UNDER THIS WARRANTY:**
 - A. Provide dated proof of purchase and maintenance records.
 - B. Portable compressors or components must be delivered or shipped to the nearest Campbell Hausfeld Authorized Service Center. Freight costs, if any, must be borne by the purchaser.
 - C. Use reasonable care in the operation and maintenance of the products as described in the owner's manual(s).
10. **WHEN WARRANTOR WILL PERFORM REPAIR OR REPLACEMENT UNDER THIS WARRANTY:** Repair or replacement will be scheduled and serviced according to the normal work flow at the servicing location, and depending on the availability of replacement parts.

This Limited Warranty applies in the U.S., Canada and Mexico only and gives you specific legal rights. You may also have other rights which vary from State to State or country to country.

Voir la Garantie à la page 16 pour de l'information importante sur l'utilisation commerciale de ce produit.

Instructions d'Utilisation

FP2000, FP2012

S'il vous plaît lire et conserver ces instructions. Lire attentivement avant de monter, installer, utiliser ou de procéder à l'entretien du produit décrit. Se protéger ainsi que les autres en observant toutes les instructions de sécurité, sinon, il y a risque de blessure et/ou dégâts matériels! Conserver ces instructions comme référence.



EXTREME DUTY

Compresseurs d'Air Portatifs Avec Huile

Description

Le compresseur d'air portatif Campbell Hausfeld pour entrepreneurs est conçu pour l'utilisation dans la construction et à l'atelier. Un compresseur avec huile, à moteur électrique fournit de l'air comprimé aux outils de fixation, pistolets pulvérisateurs et autres outils pneumatiques. L'air comprimé produit par le modèle aura des traces d'huile et d'eau. Des filtres intégrés peuvent être nécessaires pour certaines applications.

Un manostat met le compresseur hors circuit lorsque le réservoir est rempli à 862 kPa. Lorsque l'air est utilisé et la pression tombe à 690 kPa, le compresseur se mettra en marche automatiquement. Le régulateur peut être ajusté pour fournir une pression de ligne inférieure à la pression du réservoir.

La soupape sur le raccord de sortie du compresseur décharge l'air pour la mise en marche facile du moteur.

AVIS

*Le bruit
de l'air de*

décharge est surtout évident lorsque la pression du réservoir est basse et n'est pas un défaut.

Le manostat a aussi une soupape de déchargement pour dissiper l'air lorsque le compresseur s'arrête.

Directives de Sécurité

Ce manuel contient de l'information très importante qui est fournie pour la SÉCURITÉ et pour ÉVITER LES PROBLÈMES D'ÉQUIPEMENT. Rechercher les symboles suivants pour cette information.

ADANGER

*Danger
indique*

une situation hasardeuse imminente qui RÉSULTERA en perte de vie ou blessures graves.

AVERTISSEMENT

*Avertis-
sement*

indique une situation hasardeuse potentielle qui PEUT résulter en perte de vie ou blessures graves.

ATTENTION

*Atten-
tion*

indique une situation hasardeuse potentielle qui PEUT résulter en blessures.

AVIS

*Avis
indique*

l'information importante pour éviter le dommage de l'équipement.

Déballage

Lors du déballage, l'examiner soigneusement pour rechercher toute trace de dommage susceptible de s'être produit en cours de transport. S'assurer que tous raccords, boulons, etc., dégagés soient serrés avant de mettre ce produit en service.

AVERTISSEMENT

*Ne pas
faire*

fonctionner le modèle s'il a été endommagé lors du transport, la manipulation ou l'usage. Le dommage peut résulter en éclatement et causer des blessures personnelles ou les dégâts matériels.

Généralités sur la Sécurité

Les compresseurs d'air sont utilisés dans une variété d'applications. Puisque les compresseurs d'air et autres pièces détachées (pompes, pistolets, filtres, graisseurs, tuyaux, etc.) forment un système de pompage de haute pression, observez les précautions de sécurité suivantes. Seules les personnes bien familiarisées avec ces règles de sécurité doivent être autorisées à se servir du compresseur.

1. Lire attentivement tous manuels compris avec ce produit. Bien se familiariser avec les contrôles et l'utilisation correcte de l'équipement.
2. Garder les visiteurs à l'écart et NE JAMAIS permettre les enfants dans l'endroit de travail.



ADANGER

Avertissement D'Air Respirable

Le compresseur/pompe N'EST PAS équipé pour et NE DEVRAIT PAS être utilisé "comme soi" pour fournir de l'air respirable. En cas d'applications d'air pour la consommation humaine, le compresseur d'air/pompe doit être équipé avec de l'équipement de sécurité en canalisation et d'alarme. Cet équipement supplémentaire est nécessaire pour filtrer et purifier l'air afin d'atteindre les spécifications minimales pour la respiration Grade D décrite dans le Compressed Gas Association Commodity Specification G 7.1 - 1966, OSHA 29 CFR 1910. 134, and/or Canadian Standards Associations (CSA).

DÉNÉGATION DES GARANTIES

SI LE COMPRESSEUR EST UTILISÉ POUR LES APPLICATIONS D'AIR RESPIRABLE ET L'ÉQUIPEMENT DE SÉCURITÉ EN CANALISATION ET D'ALARME N'EST PAS UTILISÉ SIMULTANÉMENT, LES GARANTIES EN EXISTANCE SERONT ANNULÉES, ET DAYTON ELECTRIC MFG. CO. NIE TOUTE RESPONSABILITÉ POUR N'IMPORTE QUELLE PERTE, BLESSURE OU DOMMAGE.

3. Avant l'usage, inspecter le système d'air comprimé et les composantes électriques pour rechercher toutes traces de dommage, détérioration, faiblesse ou de fuites. Réparer ou remplacer les items défectueux avant l'usage.
4. Vérifier les attaches par intervalles régulières pour le serrage correct.
5. Ne pas dépasser l'évaluation de pression de n'importe quelle pièce détachée du système.

**MÉMENTO: Gardez votre preuve datée d'achat à fin de la garantie!
Joignez-la à ce manuel ou classez-la dans un dossier pour plus de sécurité.**

Généralités sur la Sécurité (Suite)

⚠ AVERTISSEMENT

Les moteurs, l'équipement et les commandes électriques peuvent causer des arcs électriques qui peuvent allumer un gaz ou une vapeur inflammable. Ne jamais utiliser ou réparer le modèle près d'un gaz ou d'une vapeur inflammable. Ne jamais entreposer les liquides ou gaz inflammables près du compresseur.



6. Ne pas se mettre debout sur ni utiliser la pompe ou le modèle comme prise à main.

⚠ AVERTISSEMENT

Débrancher et dépressuriser le système avant de procéder à l'entretien du compresseur! (Débrancher le compresseur et tourner le bouton de réglage de pression complètement au sens des aiguilles d'une montre.)

7. Suivre tous les codes locaux d'électricité et de sécurité, ainsi que le National Electrical Code (NEC) et le Occupational Safety and Health Act (OSHA).

⚠ AVERTISSEMENT

Seul un électricien qualifié (autorisé ou diplômé) doit effectuer les travaux électriques. Sur un circuit installé correctement, les fils noirs fournissent une tension même si le modèle est hors circuit (OFF).

8. Le modèle doit être mis à la terre correctement et avec sûreté. Voir les instructions de mise à la terre et l'information concernant l'utilisation de cordons prolongateurs dans ce manuel.

9. Porter des lunettes de sécurité et de la protection auditive pendant le fonctionnement de la pompe ou du modèle.



10. Ne pas porter des vêtements flottants ni des bijoux qui peuvent se prendre dans les pièces mobiles du modèle.

⚠ ATTENTION

Les pièces du compresseur peuvent être chaudes même si le modèle est hors circuit.



11. Garder les doigts à l'écart du compresseur; les pièces mobiles et chaudes peuvent causer des blessures et/ou des brûlures.
12. Si l'équipement vibre anormalement, ARRÊTER le moteur et l'inspecter immédiatement. La vibration est généralement une indication d'un problème.
13. Pour réduire le risque d'incendie, garder l'extérieur du moteur libre d'huile, de solvants et de graisse excessive.

14. Pour empêcher la combustion spontanée, garder les chiffons et autres déchets inflammables dans un récipient en métal bien fermé et se débarrasser des chiffons dans une boîte en métal approuvée.

⚠ AVERTISSEMENT

Ne jamais enlever ou essayer de régler la soupape de sûreté. Garder la soupape de sûreté libre de peinture et autres accumulations.

⚠ DANGER

Ne jamais essayer de réparer ni de modifier un réservoir! Le soudage, perçage ou autre modifications peuvent affaiblir le réservoir et peuvent résulter en dommage de rupture ou d'explosion. Toujours remplacer un réservoir usé, fendu ou endommagé.



15. L'accumulation d'humidité cause la rouille qui peut affaiblir le réservoir. Assurez vous de drainer le réservoir chaque jour et de contrôler périodiquement pour découvrir de conditions de danger comme la formation d'oxydation et la corrosion.
16. L'air mouvante peut agiter la poussière et le débris ce qui peut être dangereux. Dissiper l'air lentement en purgeant l'humidité ou pendant la dépressurisation du système de compresseur.

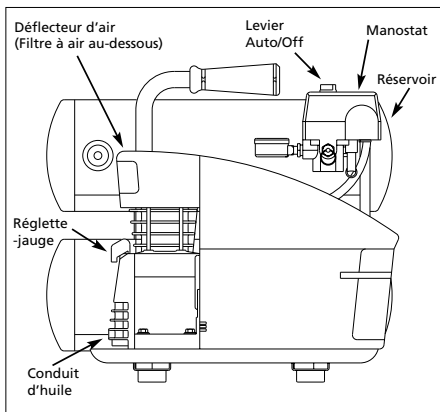

Figure 1 - Vue du côté du compresseur

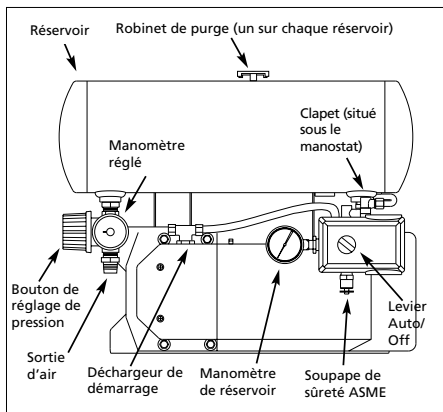

Figure 2 - Vue du haut du compresseur (Manche pas indiquée)

Généralités sur la Sécurité (Suite)

AVERTISSEMENT

Ne pas pulvériser des matériaux inflammables près d'une flamme ni près d'une source d'ignition y inclus le compresseur.



17. Ne pas fumer pendant la pulvérisation de peinture, d'insecticides ou d'autres substances inflammables.

18. Utiliser un masque/respirateur pendant la pulvérisation et pulvériser dans un endroit bien ventilé pour éviter les hasards de santé et d'incendie.



19. Ne pas pulvériser la peinture ou autres matériaux vers le compresseur. Situer le compresseur aussi loin que possible de l'endroit de pulvérisation pour minimiser l'accumulation de surpulvérisation sur le compresseur.

20. Pour pulvériser et nettoyer avec des solvants ou produits chimiques toxiques, suivre les instructions fournies par le fabricant du produit chimique.

même pour quelques secondes endommagera la pompe.

Utiliser l'huile à moteur synthétique Chevron SW-30, Mobil 1 SW-30 ou OW-30 dans ce compresseur. L'utilisation d'autres types d'huile causera des problèmes de démarrage.

- Vérifier et serrer tous les boulons, raccords, etc., avant d'utiliser le compresseur.
- Faire fonctionner le compresseur dans un endroit bien ventilé pour que le compresseur puisse se refroidir correctement.
- Placer le compresseur sur une surface plate là où il peut être branché directement dans une prise. S'assurer que le compresseur ne tombera pas sur quelque chose ou quelqu'un s'il est bousculé accidentellement.
- Si vous utilisez un cordon prolongateur, se référer au tableau à la page 3 afin de choisir le cordon approprié.
- Pour éviter des chutes de tension et le surchauffage, utiliser des tuyaux additionnels à la place de cordons prolongateurs pour rejoindre l'endroit de travail.

INSTALLATION DE FILS

Les codes électriques d'installation de fils varient d'un endroit à l'autre. Les fils d'alimentation, fiche et protecteurs doivent être classifiés pour au moins l'ampérage et la tension indiqués sur la plaque indicatrice et doivent répondre aux codes électriques pour ce minimum.

REMARQUE: Ce modèle de compresseur peut fonctionner sur un circuit de 115 volts, 15 ampères sous les conditions suivantes:

- Aucun autre appareil électrique ou lumière est connecté au même branchement.
- L'alimentation en tension est normale.

- Les cordons prolongateurs correspondent au moins au calibre minimum exigé dans ce manuel d'instructions.
- Le circuit est équipé d'un disjoncteur de 15 ampères ou une fusée à retardement de 15 ampères.

S'il n'est pas possible d'atteindre les conditions ci-dessus ou si le déclenchement du protecteur de courant est fréquent, il peut être nécessaire d'utiliser un circuit de 115 volts, 20 ampères.

ATTENTION

Le surchauffage, court-circuit et le dommage d'incendie résultera d'une installation de fils incorrecte, etc.



INSTRUCTIONS DE MISE À LA TERRE

- Ce produit doit être mis à la terre. Dans l'événement d'un court-circuit, la mise à la terre diminue le risque de secousse électrique en fournissant un fil d'échappement pour le courant électrique. Ce produit est équipé

HUMIDITÉ DANS L'AIR COMPRIMÉ

L'humidité dans l'air comprimé forme des gouttelettes en arrivant de la pompe du compresseur. Si l'humidité est élevée ou si le compresseur est utilisé continuellement, cette humidité s'accumulera dans le réservoir. En utilisant un pistolet à peinture ou un pistolet pour décapage au sable, cette eau sera transportée du réservoir par moyen du tuyau, et en forme de gouttelettes hors du tuyau, mélangée avec le matériel utilisé.

IMPORTANT: Cette condensation peut avoir comme résultat des tâches d'eau sur votre travail de peinture, surtout en pulvérisant la peinture qui n'a pas de base d'eau. Pendant la décapage au sable, cette eau servira à tenir le sable ensemble et à causer une obstruction dans le pistolet

Montage

TUYAU (POSSIBLEMENT NON-COMPRIS AVEC LE MODÈLE)

Utiliser un tuyau d'une classification d'au moins 965 kPa. Monter le raccord de tuyau à tuyau ou le collecteur et le serrer avec une clé.

Préparation

GRAISSAGE

AVIS

CE
MODÈLE

NE CONTIENT PAS D'HUILE! Remplir le carter jusqu'à la ligne de plein sur la jauge avant de mettre le modèle en marche. Le carter requiert 7.1 onces fluides (210 ml) d'huile pour faire le plein. Le fonctionnement sans huile,

	Cordons prolongateurs pour modèles 120V/15 A									
Longueur de cordon (m)	7,62	15,24	30,48	45,72	60,96	76,2	91,44	121,92	152,4	
Calibre de cordon	14	10	10	8	6	6	4	4	2	

Préparation (Suite)

d'un cordon qui a un fil de terre avec une fiche de terre. La fiche doit être branchée dans une prise de courant qui a été installée et mise à la terre correctement en respectant tous les codes et règlements locaux.

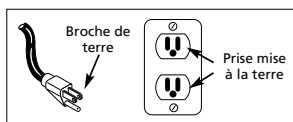

Figure 3 - Méthode de mise à la terre

⚠ DANGER

L'usage incorrect d'une fiche mise à la terre peut résulter en secousse électrique!



REMARQUE: Ne pas utiliser un adaptateur de mise à la terre.

- Si la réparation ou le remplacement du cordon ou de la fiche est nécessaire, ne pas connecter le fil de terre à ni une ni l'autre borne plate. Le fil avec l'isolation et une surface extérieure verte avec ou sans rayures jaunes est le fil de terre.
- Vérifier avec un électricien ou une personne qualifiée pour s'assurer que le modèle soit mis à la terre correctement. Ne pas modifier la fiche fournie; si la fiche n'est pas la bonne taille pour la prise de courant, contacter un électricien qualifié pour l'installation d'une nouvelle prise de courant.

⚠ AVERTISSEMENT Ne jamais connecter le fil vert (ou vert et jaune) à une borne électrifiée.

CORDONS PROLONGATEURS

Éviter d'utiliser un cordon prolongateur. Pour allonger la portée du compresseur, il est recommandé d'utiliser de la tuyauterie additionnelle.

- Utiliser seulement un cordon prolongateur à 3-fils qui a une fiche mise à la terre à 3-broches, et une prise de courant à 3-encoches qui accepte la fiche du produit.
- S'assurer que votre cordon prolongateur soit en bon état et qu'il

soit assez lourd pour porter le courant nécessaire. Un cordon trop petit causera une perte de tension dans la ligne ce qui causera une perte de puissance et le surchauffage.

- Le tableau à la page 3 indique la taille correcte dépendant de la longueur du cordon et son classement en ampères sur la plaque indicatrice. Si vous avez des doutes, utilisez le calibre plus lourd.

REMARQUE: Le plus petit le numéro du calibre, le plus lourd le cordon.

Fonctionnement

POUR UN FONCTIONNEMENT SANS SOUCI

- Garder le compresseur nivelé pendant le fonctionnement et lorsque vous vérifiez le niveau d'huile.
- Vérifier le niveau d'huile avant chaque usage. Ajouter de l'huile jusqu'à la ligne de plein sur la jauge. Le fonctionnement avec un niveau bas d'huile endommagera la pompe et peut causer un démarrage difficile.
- Lire les instructions: Lire ce manuel avec attention **AVANT DE FAIRE FONCTIONNER** le nouveau compresseur d'air. Il contient de l'information concernant le fonctionnement et l'entretien du modèle. 
- Purger le réservoir quotidiennement: Ouvrir le robinet de purge et purger l'humidité du réservoir (Voir Figure 12). S'assurer de bien serrer les robinets avant d'utiliser le compresseur. Ceci aide à empêcher la corrosion et l'humidité et l'huile dans l'air comprimé.
- Inspecter le filtre à air: Ne jamais utiliser un compresseur sans filtre à air ni avec un filtre à air obstrué. Voir la section d'entretien pour les instructions de nettoyage et de remplacement.

RÔDAGE

Rôdage: Permettre que le nouveau compresseur fonctionne pour au moins 30 minutes sans comprimer de l'air pour permettre que les pièces se siègent correctement.

⚠ ATTENTION Ne pas attacher un mandrin à serrage pneumatique ou n'importe quel autre outil au bout ouvert du tuyau jusqu'à ce que le démarrage soit complété et le modèle fonctionne bien.

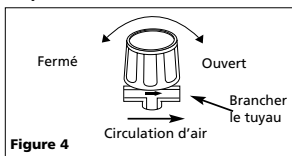

Figure 4

- Tourner le bouton du régulateur complètement au sens des aiguilles d'une montre.
- Tourner l'interrupteur ou bouton à la position OFF (hors circuit) et brancher le cordon d'alimentation.
- Tourner l'interrupteur ou bouton à la position AUTO et faire fonctionner pendant 30 minutes pour effectuer le rôdage des pièces de la pompe.

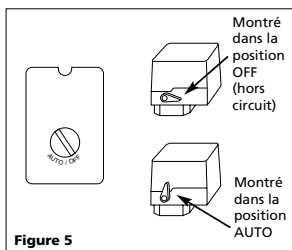

Figure 5

- Tourner le bouton du régulateur complètement au sens inverse des aiguilles d'une montre. Le compresseur fonctionnera jusqu'à la pression réglée d'avance et ensuite se coupera.
- Tourner le bouton du régulateur au sens des aiguilles d'une montre pour purger l'air. Le compresseur se mettra en marche à une pression réglée d'avance.
- Tourner le bouton du régulateur au sens inverse des aiguilles d'une montre pour couper l'air et tourner l'interrupteur ou bouton à la position OFF (hors circuit).

Fonctionnement (Suite)

- Attacher le mandrin de serrage ou autre outil au bout ouvert du tuyau. Tourner le régulateur ou bouton complètement ON (en marche). Appliquer une solution d'eau savonneuse aux raccords de tuyau et vérifier pour des fuites (bulles). S'il y a une fuite, serrer les raccords et vérifier encore une fois. Le compresseur est prêt à utiliser s'il n'y a pas de fuites.

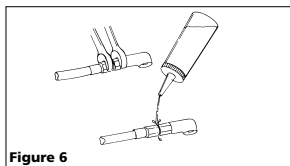

Figure 6

SOUPAPE DE SÛRETÉ ASME

- Cette soupape relâche l'air automatiquement si la pression d'air dépasse le maximum réglé d'avance.

ADANGER *Ne pas essayer de trifouiller avec cette soupape!*

- Cette soupape doit être vérifiée à l'occasion en tirant l'anneau à la main. Il se peut qu'il y ait des fuites d'air même après avoir dégagé l'anneau. Toutefois, si la fuite continue pendant une certaine période de temps ou si la soupape de sécurité est coincée et ne peut pas être activée par l'anneau, il FAUT remplacer la soupape de sécurité. (Note : la soupape sera réarmée lorsque la pression du réservoir atteint 276 à 345 kPa.)

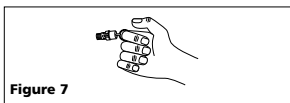

Figure 7

HORAIRE D'ENTRETIEN

Opération	Quotidiennement	Mensuellement
Purger le réservoir	●	
Vérifier le niveau d'huile	●	
Vérifier la soupape de sûreté		●
Changer l'huile		●
Nettoyer le filtre à air		● (Plus souvent s'il est poussiéreux)

BOUTON DE RÉGULATEUR

- Ce bouton contrôle la pression de l'air à un outil pneumatique ou un pistolet pulvérisateur.
- Tourner le bouton au sens des aiguilles d'une montre pour augmenter la pression d'air de sortie.
- Tourner au sens contraire des aiguilles d'une montre pour diminuer la pression d'air de sortie.
- Tourner entièrement au sens contraire des aiguilles d'une montre pour couper le débit d'air complètement.

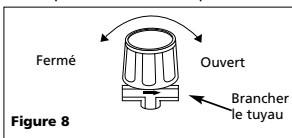

Figure 8

MANOMÈTRE RÉGLÉ DE SORTIE

- Ce manomètre indique la pression d'air de sortie. La pression d'air est mesurée en PSI (kPa).
- S'assurer que le manomètre soit à ZERO avant de changer les outils pneumatiques ou avant de débrancher le tuyau de l'orifice de sortie.

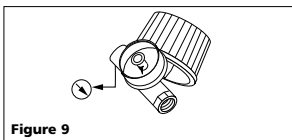

Figure 9

MANOMÈTRE DU RÉSERVOIR

Le manomètre montre la pression dans le réservoir ce qui indique que la pression s'accumule correctement dans le compresseur.

ADVERTISSEMENT *Dissiper toute la pression et débrancher avant d'effectuer n'importe quelle réparation.*

Entretien

- Vérifier le compresseur pour tous problèmes visibles, vérifier surtout le niveau d'huile pour s'assurer qu'il soit au plein.
- Tirer la bague sur la soupape de sûreté et la permettre de retourner à sa position normale.

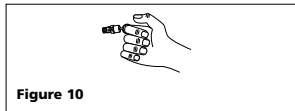

Figure 10

ADVERTISSEMENT *Si la soupape ne fonctionne pas ou s'il y a une fuite d'air après le relâchement de la bague, elle doit être remplacée.*

- Mettre le modèle hors circuit (OFF) et nettoyer la poussière et la saleté du moteur, du réservoir, des canalisations d'air et des ailettes de refroidissement de la pompe.

DRAINAGE DU RÉSERVOIR

- Avec le compresseur hors circuit, purger l'humidité des réservoirs chaque jour en ouvrant les robinets de purge sous les réservoirs.
- Il y a deux robinets de purge, un pour chaque réservoir. Les ouvrir en les tournant au sens contraire des aiguilles d'une montre.
- Incliner le modèle pour vider le liquide. Se débarrasser de la condensation selon les lois et règlements.

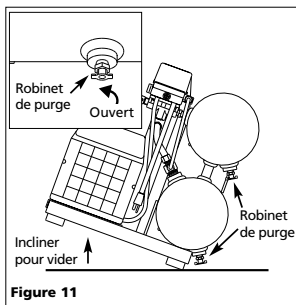

Figure 11

Entretien (Suite)

CHANGER L'HUILE

1. Permettre que le compresseur fonctionne et réchauffe l'huile.
2. Placer un récipient sous le bout de la pompe du modèle.
3. Débrancher le modèle. Enlever le bouchon de vidange, permettre que l'huile se vide dans le récipient. Incliner le modèle pour le vider complètement.
4. Remplacer le bouchon de vidange d'huile et remplir la pompe jusqu'à l'indicateur sur la réglette-jauge. Utiliser l'huile à moteur synthétique Chevron 5W-30, Mobil 1 5W-30 ou OW-30 dans ce compresseur. L'utilisation d'autres types d'huile causera des problèmes de démarrage.

ENTRETIEN DU FILTRE À AIR

1. Situer et enlever les deux vis à tête Phillips sur le haut du déflecteur d'air par dessus la culasse de la pompe.
2. Soulever le couvercle pour exposer le filtre à air.
3. Enlever le filtre. Nettoyer avec un jet d'air ou de l'eau et savon. Remplacer le filtre si obstrué ou endommagé.

4. Remplacer le déflecteur d'air et les vis. **Ne pas faire fonctionner sans le déflecteur d'air. La pompe se surchauffera et sera endommagée.**

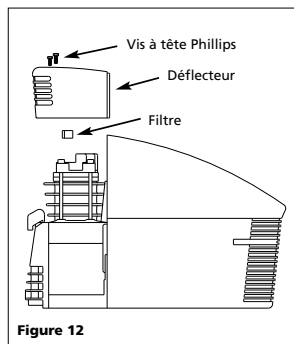

Figure 12

PROTECTEUR DE SURCHARGE THERMIQUE

AVERTISSEMENT Ce compresseur est équipé d'un appareil de protection de surcharge thermique à rappel automatique qui coupera (off) le moteur en cas de surchauffage. Le moteur pourra se remettre en marche sans avis. Toujours se tenir à l'écart des pièces mouvantes.

Pour rajuster, mettre le modèle hors circuit, attendre qu'il se refroidisse et appuyer sur le bouton sur l'arrière du couvercle du moteur.

Si le protecteur de surcharge thermique coupe le moteur (OFF) à maintes reprises, vérifier pour les causes suivants.

1. Tension basse.
2. Calibre de fil ou taille de cordon prolongateur incorrect.
3. Niveau d'huile bas (pompe peut être endommagée en permanence).
4. Condensateur ou moteur défectueux.
5. Ventilation insuffisante.

ATTENTION Le moteur doit se refroidir avant que le rajustement soit possible.

ENTREPOSAGE

1. Entreposer les tuyaux et le compresseur dans un endroit frais et sec.
2. Le réservoir doit être purgé d'humidité.
3. Le tuyau doit être débranché et accroché avec les bouts ouverts face en bas afin de faire écouler toute l'humidité.

Guide de Dépannage

Symptôme	Cause(s) Possible(s)	Mesures Correctives
Compresseur ne fonctionne pas	<ol style="list-style-type: none"> 1. Perte de puissance ou surchauffage 2. Manque de puissance électrique 3. Fusible sauté 4. Disjoncteur déclenché 5. Surcharge thermique déclenché 6. Manostat en panne 	<ol style="list-style-type: none"> 1. Vérifier l'usage correct des cordons prolongateurs (voir CORDONS PROLONGATEURS, page 3) 2. Branché? Inspecter le fusible/disjoncteur 3. Remplacer le fusible sauté 4. Rajuster et trouver la source du problème 5. Le moteur se remettra en marche une fois qu'il soit refroidit 6. Remplacer
Le moteur ronron mais ne peut pas fonctionner ou fonctionne lentement	<ol style="list-style-type: none"> 1. Tension basse 2. Calibre de fil ou longueur du cordon prolongateur incorrect 3. Bobinage du moteur court-circuité ou ouvert 4. Clapet ou déchargeur défectueux 	<ol style="list-style-type: none"> 1. Vérifier avec un voltmètre 2. Vérifier le tableau de calibres dans la section de Fonctionnement pour le calibre de fil et la taille de cordon prolongateur corrects 3. Remplacer le moteur 4. Remplacer ou réparer

Guide de Dépannage (Suite)

Symptôme	Cause(s) Possible(s)	Mesures Correctives
	<ol style="list-style-type: none"> Modèle froid, huile trop épais Niveau d'huile bas Condensateur défectueux 	<ol style="list-style-type: none"> Utiliser l'huile synthétique 5W-30 (Mobil 1) et/ou faire réchauffer le modèle Ajouter de l'huile jusqu'à la ligne de plein sur la réglette-jauge Remplacer ou réparer
Fusibles sautés/le disjoncteur se déclenche à maintes reprises	<ol style="list-style-type: none"> Taille de fusible incorrect, surcharge Calibre de fil ou taille de cordon prolongateur incorrect Clapet ou déchargeur défectueux. Niveau d'huile bas 	<ol style="list-style-type: none"> Vérifier le type de fusible, utiliser un fusible à retardement. Débrancher les autres appareils électriques du circuit ou faire fonctionner le compresseur sur un circuit unique. Vérifier le tableau de calibre dans la section de Fonctionnement Remplacer ou réparer Ajouter de l'huile jusqu'à la ligne de plein sur la réglette-jauge
Le protecteur de surcharge thermique se déclenche souvent	<ol style="list-style-type: none"> Tension basse Filtre d'air obstrué Ventilation insuffisante/température de l'endroit trop haute Calibre de fil ou longueur du cordon prolongateur incorrect Niveau d'huile bas 	<ol style="list-style-type: none"> Vérifier avec un voltmètre Nettoyer le filtre (voir la section d'Entretien) Déménager le compresseur à un endroit bien ventilé Se référer au tableau de calibres dans la section Fonctionnement Ajouter de l'huile jusqu'à la ligne de plein sur la réglette-jauge
Perte de pression dans le réservoir à air quand le compresseur se coupe	<ol style="list-style-type: none"> Raccordements délogés (raccords, tuyaux, etc.) Robinet de purge délogé Fuite du clapet 	<ol style="list-style-type: none"> Vérifier tous les raccordements avec de l'eau savonneuse et les serrer Serrer Démonter l'assemblage du clapet, nettoyer ou remplacer
<div style="display: flex; align-items: center; justify-content: center;"> <div style="background-color: black; color: white; padding: 5px; font-weight: bold; font-size: 1.2em;">DANGER</div> <div style="margin-left: 10px; font-weight: bold; font-size: 0.9em;"> <i>Ne pas démonter le clapet s'il y a de l'air dans le réservoir; purger le réservoir</i> </div> </div>		
Humidité excessive dans l'air de décharge	<ol style="list-style-type: none"> Eau excessive dans le réservoir à air Humidité élevée 	<ol style="list-style-type: none"> Purger le réservoir Déménager à un endroit moins humide; utiliser un filtre en canalisation d'air
Le compresseur fonctionne continuellement	<ol style="list-style-type: none"> Manostat défectueux Utilisation d'air excessif Fuite d'air 	<ol style="list-style-type: none"> Remplacer le manostat Diminuer l'utilisation d'air; le compresseur n'est pas assez puissant pour la demande Réparer ou remplacer la pièce avec la fuite
Le compresseur vibre	Boulons de montage desserrés	Serrer les boulons de montage de la pompe jusqu'à ce que la rondelle en caoutchouc soit un peu comprimée
Compresseur "marche" sur les surfaces rigides	Boulons de montage des pieds desserrés	Serrer les boulons de montage des pieds sous le montage du réservoir
Débit d'air plus bas que normal	<ol style="list-style-type: none"> Soupapes en panne Filtre d'admission sale Fuites de raccordements 	<ol style="list-style-type: none"> Faire réparer le modèle par un agent autorisé Nettoyer ou remplacer le filtre d'admission Serrer les raccordements

Garantie Limitée

1. DURÉE: À partir de la date d'achat par l'acheteur original comme suit: Produits À Service Standard (Standard Duty) - Un An, Produits À Service Sérieux (Serious Duty) - Deux Ans, Produits À Service Extrême (Extreme Duty) - Trois Ans.
2. GARANTIE ACCORDÉE PAR (GARANT): Campbell Hausfeld/Scott Fetzer Company, 100 Production Drive, Harrison, Ohio, 45030, Téléphone: (800) 543-6400
3. BÉNÉFICIAIRE DE CETTE GARANTIE (ACHETEUR): L'acheteur original (sauf en cas de revente) du produit Campbell Hausfeld.
4. PRODUITS COUVERTS PAR CETTE GARANTIE: N'importe quel compresseur d'air Campbell Hausfeld.
5. COUVERTURE DE LA PRÉSENTE GARANTIE: Défauts de matière et de fabrication considérables avec les exceptions indiquées ci-dessous.
6. LA PRÉSENTE GARANTIE NE COUVRE PAS:
 - A. Les garanties implicites, y compris celles de commercialisabilité et D'ADAPTION À UNE FONCTION PARTICULIÈRE SONT LIMITÉES À PARTIR DE LA DATE D'ACHAT INITIALE TELLE QU'INDIQUÉE DANS LA SECTION DURÉE. Si ce compresseur d'air est utilisé pour une fonction commerciale ou pour la location, la durée de la garantie sera quatre-vingt-dix (90) jours à compter de la date d'achat. Les Compresseurs À Service Extrême Pour Entrepreneurs ne sont pas limités à une garantie de quatre-vingt-dix (90) jours si utilisés pour applications d'entrepreneur. Les produits à quatre cylindres d'un ou de deux étages ne sont pas limités à une garantie de quatre-vingt-dix (90) jours si utilisés dans les applications commerciales ou industrielles. Quelques Provinces (États) n'autorisent pas de limitations de durée pour les garanties implicites. Les limitations précédentes peuvent donc ne pas s'appliquer.
 - B. TOUT DOMMAGE, PERTE OU DÉPENSE FORTUIT OU INDIRECT POUVANT RÉSULTER DE TOUT DÉFAUT, PANNE OU MAUVAIS FONCTIONNEMENT DU PRODUIT CAMPBELL HAUSFELD. Quelques Provinces (États) n'autorisent pas l'exclusion ni la limitation des dommages fortuits ou indirects. La limitation ou l'exclusion précédente peut ne donc pas s'appliquer.
 - C. Toute panne résultant d'un accident, d'une utilisation abusive, de la négligence ou d'une utilisation ne respectant pas les instructions données dans le(s) manuel(s) accompagnant le produit.
 - D. Service avant livraison; le montage, l'huile ou la graisse et les réglages par exemples.
 - E. Articles ou services qui sont exigés pour l'entretien normal du produit; graisses, filtres et joints d'étanchéités par exemples.
 - F. Les moteurs à essence et les pièces détachées sont expressément exclus de cette garantie limitée. L'acheteur doit observer la garantie du fabricant de moteur qui est fournie avec le produit.
 - G. Articles supplémentaires qui ne sont pas couverts sous cette garantie:
 1. Tous les Compresseurs
 - a. Toutes pièces détachées endommagées pendant l'expédition, n'importe quelle panne causée par un montage ou fonctionnement du modèle sous des conditions qui ne conforment pas aux directives de montage et de fonctionnement ou dommage causée par le contact avec les outils ou les alentours.
 - b. La panne de la pompe ou de la soupape causée par la pluie, l'humidité excessive, un environnement corrosif ou autres polluants.
 - c. Les défauts de forme qui n'ont pas d'effet sur le fonctionnement du compresseur.
 - d. Les réservoirs rouillés, y compris mais pas limités à la rouille causé par le vidange incorrect ou par un environnement corrosif.
 - e. Les moteurs électriques, les clapets, et les manostats suivant la première année de possession.
 - f. Robinets de vidange.
 - g. Dommage dû à la tension ou installation de fils incorrecte.
 - h. Autres articles pas indiqués mais considérés pièces à fatigue générales.
 - i. Manostats, régulateurs d'air et soupapes de sûreté qui ont été modifiés d'après les réglages de l'usine.
 2. Compresseurs Graissés
 - a. Usure de la pompe ou dommage aux soupapes causé par l'utilisation d'huile non-spécifiée.
 - b. Usure de la pompe ou dommage aux soupapes causé par toute contamination d'huile ou par le manque de suivre les directives d'entretien d'huile.
 3. Commande par Courroie / Commande Directe / Compresseurs à Essence
 - a. Courroies
 - b. Usure de bagues causée par l'entretien de filtre insuffisant
 - c. Appareils manuels de chargement/déchargement et appareils de commande d'obturateur.
7. RESPONSABILITÉS DU GARANT AUX TERMES DE CETTE GARANTIE: Réparation ou remplacement, au choix du Garant, d'un compresseur ou d'une pièce détachée qui se sont révélés défectueux ou qui ne se sont pas conformés pendant la durée de validité de la garantie.
8. RESPONSABILITÉS DE L'ACHETEUR AUX TERMES DE CETTE GARANTIE:
 - A. Fournir une preuve d'achat datée et un état d'entretien.
 - B. La livraison ou expédition des compresseurs portatifs ou des pièces détachées au Centre De Service Autorisé Campbell Hausfeld. Taux de frais, si applicables, sont la responsabilité de l'acheteur.
 - C. Utilisation et entretien du produit avec un soin raisonnable, ainsi que le décri(vent)le(s) manuel(s) d'utilisation.
9. RÉPARATION OU REMPLACEMENT EFFECTUÉ PAR LE GARANT AUX TERMES DE LA PRÉSENTE GARANTIE: La réparation ou le remplacement sera prévu et exécuté en fonction de la charge de travail dans le centre de service et dépendra de la disponibilité des pièces de rechange. Cette Garantie Limitée s'applique aux É.-U., au Canada et au Mexique seulement et vous donne des droits juridiques précis. L'acheteur peut également jouir d'autres droits qui varient d'une Province, d'un État ou d'un Pays à l'autre.

Ver la Garantía en página 24 para información importante sobre el uso comercial de este producto.

Manual de Instrucciones

FP2000, FP2012

Sírvase leer y guardar estas instrucciones. Lea con cuidado antes de tratar de armar, instalar, manejar o darle servicio al producto descrito en este manual. Protéjase Ud. y a los demás observando todas las reglas de seguridad. El no seguir las instrucciones podría resultar en heridas y/o daños a su propiedad. Guarde este manual como referencia.



Compresores de Aire Portátiles Lubricados con Aceite

Descripción

Los compresores de aire portátiles para contratistas marca Campbell Hausfeld están diseñados para usarse en trabajos de construcción y talleres. Estos compresores lubricados con aceite tienen un motor eléctrico y están diseñados para suministrarles aire comprimido a clavadoras, grapadoras, pistolas pulverizadoras y otras herramientas neumáticas. El aire comprimido suministrado por este compresor contiene residuos de aceite y agua. En ciertos casos necesitará instalarle filtros incorporados a la línea.

Un presostato apaga el compresor cuando la presión del tanque alcanza una presión de 8,62 bar. Al consumirse el aire comprimido y alcanzar una presión de 6,90 bar, el compresor se encenderá automáticamente. El regulador se puede fijar de modo que la presión de la línea sea inferior a la del tanque.

La válvula conectada al orificio de salida del compresor permite la salida de aire para facilitar el proceso de encender el motor.

AVISO

El aire hace un

ruido fácil de distinguir al salir cuando la presión del tanque es baja. Sin embargo, esto no es un defecto.

El presostato también tiene una válvula de desfogue para liberar el aire cuando el compresor se apaga.

Medidas de seguridad

Este manual contiene información que es muy importante que sepa y comprenda. Esta información se la suministramos como medida de SEGURIDAD y para EVITAR PROBLEMAS CON EL EQUIPO. Debe reconocer los siguientes símbolos.

PELIGRO

Esto le indica que

hay una situación inmediata que LE

OCASIONARIA la muerte o heridas de gravedad.

ADVERTENCIA Esto le indica que hay una situación que PODRÍA ocasionarle la muerte o heridas de gravedad.

PRECAUCIÓN Esto le indica que hay una situación que PODRÍA ocasionarle heridas no muy graves.

AVISO

una información importante, que de no seguirla, le podría ocasionar daños al equipo.

Para desempacar

ando desempaque la unidad, inspecciónela cuidadosamente para verificar si se han producido daños durante el transporte. Asegúrese de apretar todos los accesorios, pernos, etc. que estén sueltos antes de poner la unidad en servicio.

ADVERTENCIA No debe utilizar la unidad si se ha dañado durante el envío, manejo o uso. Los daños podrían ocasionar una explosión y ocasionarle heridas o daños a su propiedad.

Informaciones Generales de Seguridad

Los compresores de aire se utilizan en una gran variedad de aplicaciones. Como los compresores de aire y otros componentes usados (cabezales, pistolas pulverizadoras, filtros, lubricadores, mangueras, etc.), forman parte de un sistema de bombeo de alta presión, deberá seguir las siguientes medidas de seguridad todo el tiempo. Solo personas que estén bien familiarizadas con estas medidas de seguridad deben operar el compresor.

PELIGRO

Advertencia sobre el aire respirable

Este compresor/cabezal NO VIENE listo de fábrica para suministrarle aire respirable y NO SE DEBE usar con este fin. Antes de utilizarlos con este fin, deberá instalarle un sistema de seguridad y alarma incorporado a la línea. Este sistema adicional es necesario para filtrar y purificar el aire adecuadamente, para cumplir con las especificaciones mínimas sobre aire respirable de Grado D descritas en la Especificación de Productos G.7.1.1966 de la Asociación de Gases Comprimidos. Igualmente, deberá cumplir los requisitos establecidos por el Artículo 29 CFR 1910.134 de la Organización norteamericana OSHA y/o la Canadian Standards Associations (CSA).

RENUNCIA A LAS GARANTIAS SI EL COMPRESOR SE UTILIZA PARA PRODUCIR AIRE RESPIRABLE SIN HABERLE INSTALADO EL SISTEMA DE SEGURIDAD Y ALARMA, TODAS LA GARANTÍAS SE ANULARÁN Y LA COMPAÑÍA DAYTON ELECTRIC MFG. NO ASUMIRÁ NINGUNA RESPONSABILIDAD POR PÉRDIDAS, HERIDAS PERSONALES O DAÑOS.

1. Lea con cuidado todos los manuales incluidos con este producto. Familiarícese con los controles y el uso adecuado del equipo.
2. Mantenga a los visitantes alejados y NUNCA permita la presencia de niños en el área de trabajo.
3. Antes de cada uso, inspeccione el sistema de aire comprimido y los componentes eléctricos, para ver si están dañados, deteriorados, desgastados o tienen fugas. Repare o



RECORDATORIO: ¡Guarde su comprobante de compra con fecha para fines de la garantía! Adjúntela a este manual o archívela en lugar seguro.

Informaciones Generales de Seguridad (Continuación)

reemplace las piezas dañadas antes de usar el equipo.

- 4. Chequee todas las conexiones frecuentemente para cerciorarse de que estén bien apretadas.
5. No exceda la presión indicada para ninguno de los componentes del sistema.

ADVERTENCIA

Los motores, equipos eléctricos y controles pueden ocasionar arcos eléctricos que encenderían gases o vapores inflamables. Nunca opere o repare el compresor cerca de gases o vapores inflamables. Nunca almacene líquidos o gases inflamables cerca del compresor.



- 6. No se encaramo sobre el cabezal, ni lo use para sostenerse.

ADVERTENCIA

¡Desconecte el cordón eléctrico del tomacorrientes y libere toda la presión del sistema antes de darle servicio al compresor! (Después de desconectar el compresor gire la perilla del regulador completamente en el mismo sentido de las agujas del reloj.)

- 7. Siga todos los códigos de seguridad laboral y electricidad establecidos en su país, por ejemplo los de la NEC y OSHA en EUA.

ADVERTENCIA

Todos los trabajos

de electricidad los debe hacer un electricista calificado. En los circuitos bien conectados, los cables negros suministran voltaje inclusive cuando la unidad está apagada.

- 8. Cerciórese de que la unidad esté conectada a tierra adecuadamente. Vea las instrucciones sobre conexión a tierra y cordones de extensión en este manual.

- 9. Siempre use anteojos de seguridad y protéjase los oídos para operar el cabezal o el compresor.



- 10. No use ropa holgada ni joyas ya que éstas podrían enredarse en las piezas en movimiento.

PRECAUCION

Las piezas del compresor podrían estar calientes, inclusive cuando la unidad esté apagada.



- 11. Mantenga los dedos alejados del compresor cuando esté funcionando; las piezas en movimiento o calientes, le ocasionarían heridas y/o quemaduras.
12. Si el equipo comienza a vibrar excesivamente, APAGUE el motor y chequéelo inmediatamente para determinar la razón. Generalmente, la vibración excesiva se debe a una falla.

- 13. Para reducir el peligro de incendio, mantenga el exterior del motor libre de aceite, solventes o excesos de grasa.
14. Para evitar la combustión espontánea, mantenga los trapos y otros materiales inflamables dentro de un envase de metal cerrado herméticamente y tire los trapos usados en envases de metal diseñados para esto.

ADVERTENCIA

Nunca desconecte la válvula de seguridad ni trate de ajustarla. Manténgala libre de residuos de pintura u otras acumulaciones.

PELIGRO

¡Nunca trate de reparar o modificar el tanque! Al soldarlo, taladrarlo o modificarlo de cualquier otro modo el tanque se debilitaría y podría explotar y ocasionar daños. Siempre reemplace los tanques cuando se dañen.



- 15. Los tanques se oxidan y se debilitan debido a la acumulación de humedad. Asegúrese de drenar el tanque a diario y de inspeccionar periódicamente para detectar condiciones de peligro como la formación de óxido y corrosión.
16. La circulación rápida de aire podría levantar polvo y desperdicios dañinos. Siempre libere el aire lentamente para drenar el tanque o liberar la presión del sistema.



Figura 1 - Vista Lateral del Compresor



Figura 2 - Vista Superior del Compresor (no se muestra el mango)

Informaciones Generales de Seguridad (Continuación)

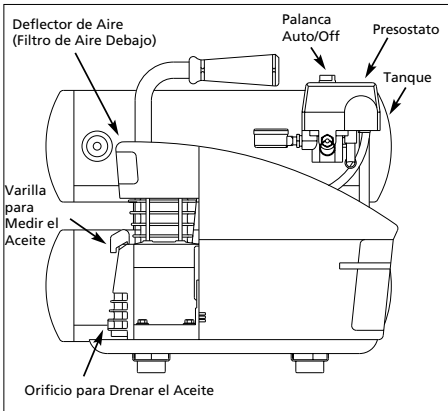
ADVERTENCIA

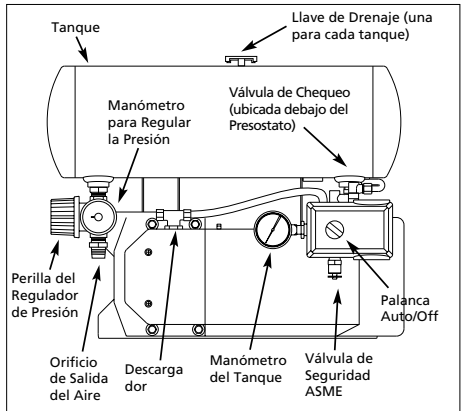

Nunca rocíe materiales inflamables cerca de llamas al descubierto o fuentes de ignición incluyendo el compresor.

- No fume mientras esté rociando pintura, insecticidas u otras substancias inflamables.
- Use una máscara/respirador cuando vaya a rociar y siempre rocíe en un área bien ventilada para evitar peligros de salud e incendios.
- Nunca rocíe la pintura y otros materiales, directamente hacia el compresor. Coloque el compresor lo más lejos posible del área de trabajo, para minimizar la acumulación de residuos en el compresor.
- Al rociar o limpiar con solventes o químicos tóxicos, siga las instrucciones del fabricante de dichos químicos.



otros tipos de aceite podría tener problemas para encenderlo.

- Chequee y apriete todas las conexiones (pernos, tuercas, etc.) antes de operar el compresor.
- Opere el compresor en un área bien ventilada de modo que el compresor se enfríe adecuadamente.
- Ubique el compresor sobre una superficie nivelada donde lo pueda ventilada de modo que el compresor no pueda caerse sobre ninguna persona u objeto en caso de que lo tropiece accidentalmente.
- Si necesita usar cordones de extensión, siga las indicaciones al respecto de la tabla en la página 3.
- Para evitar la pérdida de potencia y que la unidad se sobrecaliente, use mangueras adicionales en vez de usar cordones de extensión para alcanzar el área de trabajo.

ALAMBRAO

Los códigos eléctricos varían de un área a otra. Sin embargo, el alambrado, enchufe y protectores se deben seleccionar según las especificaciones de amperaje y voltaje indicados en la placa del motor y cumplir con las especificaciones mínimas.

NOTA: Este compresor se puede utilizar con circuitos de 115 voltios y 15 amperios bajo las siguientes condiciones:

- Ningún otro artefacto eléctrico o luces estén conectados al mismo circuito.
- El suministro de voltaje sea normal.
- Los cordones de extensión sean del calibre adecuado y cumplan los requisitos mínimos especificados en este manual de instrucciones.
- El circuito tenga un cortacircuito de 15 amperios o un fusible de acción retardada tipo T de 15 amperios.

Si no puede satisfacer las condiciones arriba enumeradas o si

el cortacircuito se activa frecuentemente, quizás tenga que utilizar un circuito de 115 voltios, 20 amperios.

PRECAUCION



Si no conecta los cables adecuadamente podría haber cortocircuitos, incendios, sobrecalentamiento, etc.

INSTRUCCIONES PARA CONEXION A TIERRA

- Este producto se debe conectar a tierra. En caso de que ocurra un cortocircuito, esto evitaría el riesgo de choque eléctrico al ofrecerle un cable de desvío a la corriente eléctrica. Este producto tiene un cordón con un alambre y terminal de conexión a tierra. Debe conectarlo a un



Figura 3 - Método para conectar a tierra

Juego de Piezas

MANGUERA (TAL VEZ NO ESTE INCLUIDA CON LA UNIDAD)

Use una manguera de aire que esté diseñada para presiones de por lo menos 140 PSI. Conecte la manguera al conector o al múltiple y apriétela bien con una llave.

Preparación

LUBRICACION

AVISO

¡ESTA UNIDAD

NO CONTIENE ACEITE! Llene la caja del cigüeñal hasta la línea que indica "full" (lleno) en la varilla para medir el aceite antes de encender la unidad. La caja del cigüeñal requiere 210 mL (7,1 onzas) de aceite para llenarse. Si opera la unidad sin aceite, inclusive por pocos segundos, dañará el cabezal.

Use aceite sintético Chevron 5W-30, aceite Mobil 1 5W-30 ó aceite sintético para motores OW-30 en este compresor. Si usa

HUMEDAD EN EL AIRE COMPRIMIDO

La humedad que se acumula en el aire comprimido se convierte en gotas a medida que sale del cabezal del compresor de aire. Cuando el nivel de humedad es muy alto o cuando el compresor ha estado en uso continuo por mucho tiempo, ésta se acumulará en el tanque. Al usar una pistola pulverizadora de pintura o una rociadora de arena, la humedad saldrá a través de la manguera mezclada con el material que está rociando.

IMPORTANTE: Esta condensación ocasionará manchas en la superficie pintada, especialmente cuando esté pulverizando pinturas que no sean a base de agua. Al rociar arena ésta ocasionará que la arena se aglutine y obstruya la pistola, reduciendo su eficacia. Para eliminar este problema, instale un filtro en la línea de aire lo más cerca posible de la pistola.

Cordones de extensión para las unidades de 120V/15 Amp

Longitud del Cordón (m)	7,62	15,24	30,48	45,72	60,96	76,2	91,44	121,92	152,4
Calibre del Cordón	14	10	10	8	6	6	4	4	2

Preparación (Continuación)

tomacorrientes que esté instalado adecuadamente según los códigos y ordenanzas locales.

⚠️ PELIGRO

El uso inadecuado del enchufe con conexión a tierra podría ocasionarle choques eléctricos.



NOTA: No use un adaptador para conexión a tierra con este producto.

- Si necesita reparar o reemplazar el cordón o el enchufe, no conecte el cable de conexión a tierra a ninguno de los terminales planos. El alambre cuya superficie externa del aislante es verde, con o sin rayas amarillas, es el cable de conexión a tierra.
- Consúltele a un electricista calificado o a un técnico de reparación, en caso de que no comprenda bien las instrucciones o si tiene dudas de que esté conectado a tierra adecuadamente. No modifique el enchufe, si éste no entra en el tomacorrientes, mande a instalar un tomacorrientes adecuado con un electricista calificado.

⚠️ ADVERTENCIA *Nunca conecte los cables verdes o verde con rayas amarillas, a un terminal con tensión.*

CORDONES DE EXTENSION

Evite el uso de cordones de extensión. Es preferible que use mangueras de aire adicionales para aumentar el alcance del compresor.

- Use sólo cordones de extensión con 3-cables que tengan 3 terminales para conexión a tierra y tomacorrientes con 3 orificios adecuados para conectar este producto.
- Cerciórese de que el cordón de extensión esté en buenas condiciones y sea el adecuado para la corriente eléctrica que necesita el producto. De lo contrario, habría una baja de voltaje, pérdida de potencia y el compresor se sobrecalentaría.
- La tabla en la página 3 le muestra los cordones adecuados según la longitud y el amperaje especificado

en la placa del motor. Si tiene dudas, use un cordón más resistente.

NOTA: Los cordones de calibre más bajo son más resistentes.

Funcionamiento

PARA EVITAR PROBLEMAS DE FUNCIONAMIENTO

- Mantenga el compresor nivelado durante el funcionamiento o cuando vaya a medirle el aceite.
- Mídale el aceite antes de cada uso. Añádale aceite hasta alcanzar la línea "full" (lleno) de la varilla para medir el aceite. Si opera el compresor con poco aceite el cabezal se dañará y podría tener problemas para encender la unidad.
- Lea las instrucciones: Lea cuidadosamente el manual de instrucciones **ANTES DE OPERAR** el compresor de aire por primera vez. Éste le ofrece información sobre el funcionamiento y mantenimiento de la unidad. 
- Drene el tanque diariamente: Abra las llaves de drenaje y vire la unidad un poco para drenar la humedad de los tanques (Vea la Figura 12). Cerciórese de cerrar las llaves bien antes de operar el compresor. Ésto evita que los tanques se oxiden y la presencia de residuos de aceite y humedad en el aire comprimido.
- Chequeé el filtro de aire: Nunca opere el compresor sin el filtro de aire o con un filtro de aire obstruido. Vea las instrucciones para limpiar y reemplazar el filtro en la sección de mantenimiento.

PERIODO DE USO INICIAL

Uso inicial: Los compresores de aire nuevos deben funcionar por lo menos durante 30 minutos sin comprimir aire para permitir que las piezas se fijen adecuadamente.

⚠️ PRECAUCION *Nunca conecte las herramientas a la manguera hasta haber encendido el motor y cerciorarse de que la unidad esté lista para funcionar.*

- Gire la perilla del regulador

completamente en el mismo sentido de las agujas del reloj.



Figura 4

- Coloque el presostato o perilla en OFF (apagado) y conecte el enchufe al tomacorrientes.
- Coloque el presostato o perilla en AUTO y deje que la unidad funcione por 30 minutos para que las piezas del cabezal se fijen.

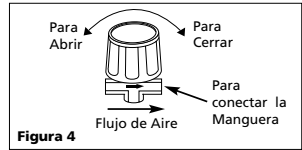

Figura 5

- Gire la perilla del regulador completamente en sentido contrario a las agujas del reloj. El compresor alcanzará la presión máxima fijada en el presostato y se apagará.
- Gire la perilla del regulador en el mismo sentido de las agujas del reloj para purgar el aire. El compresor comenzará a funcionar de nuevo al alcanzar la presión fijada de fábrica.
- Gire la perilla del regulador en sentido contrario al de las agujas del reloj para cerrar la entrada de aire y coloque el presostato o perilla en OFF.
- Conecte el mandril o cualquier herramienta neumática al extremo libre de la manguera. Gire la perilla del regulador completamente hasta la posición ON o perilla (encendido). Aplíquelo una solución de agua enjabonada a las conexiones de las mangueras para ver si hay fugas (si se forman burbujas). Si hay fugas, apriete las conexiones y revíselas de nuevo.

Funcionamiento (Continuación)

Cuando no haya fugas, el compresor estará listo para funcionar.

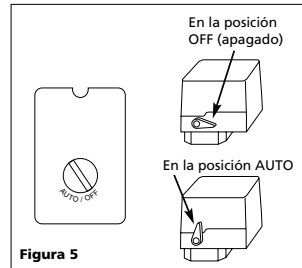

Figura 6

VALVULA DE SEGURIDAD ASME

1. Esta válvula libera el aire del tanque automáticamente si la presión excede el nivel máximo fijado de fábrica.

¡PELIGRO! ¡Nunca trate de modificar esta válvula.

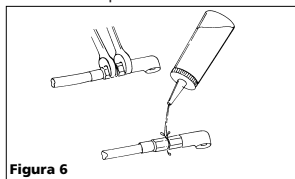
2. El funcionamiento de esta válvula debe verificarse ocasionalmente tirando del anillo con la mano. Es posible que exista alguna fuga de aire después de soltar el anillo. Sin embargo, si la fuga continúa durante un período de tiempo extenso, o si la válvula de seguridad está trabada y no se puede activar con el anillo, la válvula de seguridad DEBE ser reemplazada. (Nota: La válvula se reajustará cuando la presión del tanque alcance los 2.76 bar-3.45 bar.)



Figura 7

PERILLA DEL REGULADOR

1. Esta perilla controla la presión del aire suministrado a las herramientas neumáticas o pistolas pulverizadoras.

MANTENIMIENTO NECESARIO

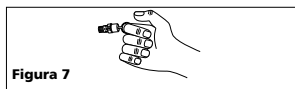
Mantenimiento	Diariamente	Mensualmente
Drene el Tanque	●	
Mídale el aceite	●	
Chequee la Válvula de Seguridad		●
Cámbiele el Aceite		●
Limpie el Filtro de Aire		● (Con más frecuencia si hay mucho polvo en el área de trabajo)

2. Gírela en el mismo sentido de las agujas del reloj para aumentar la presión de aire suministrado.
3. Gírela en sentido contrario a las agujas del reloj para disminuir la presión de aire suministrado.
4. Gírela completamente sentido contrario a las agujas del reloj para cerrar el flujo de aire completamente.

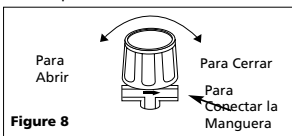

Figure 8

MANOMETRO DE LA SALIDA

1. Este manómetro le permite verificar rápidamente la presión del aire suministrado. Esta presión se mide en libras por pulgadas al cuadrado (PSI por sus siglas en inglés).
2. Cerciórese de que este manómetro esté en CERO antes de cambiar las herramientas neumáticas o desconectar la manguera de la unidad.



Figura 9

MANOMETRO DEL TANQUE

Este manómetro le indica la presión del tanque de aire y le permite verificar que el compresor está funcionando adecuadamente.

¡ADVERTENCIA!

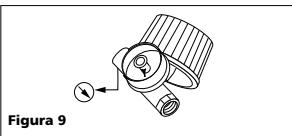
Desconecte el cordón eléctrico del tomacorrientes y libere toda la presión del sistema antes de hacer cualquier reparación.

Mantenimiento

1. Chequee el compresor a ver si tiene algún problema visible, especialmente mídale el aceite para verificar que esté lleno (en full).
2. Hale el anillo de la válvula de seguridad y déjela que regrese a su posición normal.



Figura 10

¡ADVERTENCIA! Debe reemplazar la válvula de seguridad si no la puede activar o si tiene fugas de aire después de soltar el anillo.

3. APAGUE la unidad y limpie el motor, el tanque, las líneas de aire y las aletas del sistema de enfriamiento del cabezal.

DRENE EL TANQUE

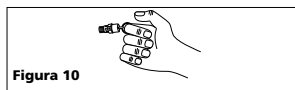
1. Diariamente debe drenar el tanque con el compresor apagado: Para hacerlo, abra las llaves de drenaje ubicadas en la parte inferior de los tanques.
2. Hay dos llaves de drenaje, una para cada tanque. Gírelas en sentido contrario a las agujas del reloj para abrirlas.
3. Vire la unidad un poco para drenar el líquido. Cuando vaya a tirar los residuos de agua drenada del tanque debe seguir las regulaciones locales al respecto.



Figura 11

Mantenimiento (Continuación)

CAMBIOS DE ACEITE

1. Encienda el compresor de modo que el aceite se caliente.
2. Coloque un recipiente debajo del extremo del cabezal.
3. Desconecte la unidad del tomacorrientes. Qúitele el tapón del orificio de lubricación y vierta el aceite dentro del recipiente. Vire un poco la unidad para drenar el aceite completamente.
4. Colóquelo el tapón al orificio de drenaje, llene el cabezal de aceite hasta que el medidor le indique que está lleno (full). Use aceite sintético Chevron 5W-30, aceite Mobil 1 5W-30 ó aceite sintético para motores OW-30 en este compresor. Si usa otros tipos de aceite podría tener problemas para encenderlo.

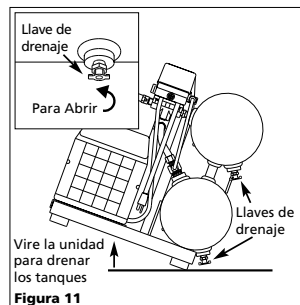
3. Saque el filtro de aire. Limpie el filtro con aire o lávelo con agua y jabón. Reemplácelo si está obstruido o dañado.



Figura 12

4. Colóquelo el reflector de aire y los tornillos. **No opere la unidad sin el deflector ya que el cabezal se recalientaría y se dañaría.**

No se acerque en ningún momento a las partes en movimiento.

Si este protector se activa, apague la unidad, espere a que la unidad se enfríe y oprima el botón ubicado en la parte posterior de la tapa del motor.

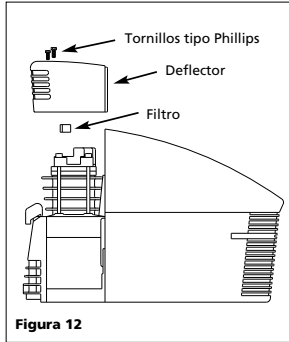
Si este protector térmico apaga la unidad con mucha frecuencia tal vez sea por alguno de los siguientes problemas.

1. El voltaje es muy bajo.
2. Está usando alambres de calibre inadecuados o cordones de extensión de longitud inadecuada.
3. Le falta aceite a la unidad (el cabezal podría estar dañado permanentemente).
4. El capacitor o el motor están dañados.
5. La ventilación es inadecuada.

PRECAUCIÓN *Debe esperar a que el motor se enfríe antes de poder encenderlo.*

ALMACENAMIENTO

1. Mientras no lo esté usando debe almacenar el compresor y las mangueras en un sitio seco y frío.
2. Debe drenar los tanques.
3. Debe desconectar las mangueras y colgarlas con los extremos hacia abajo para que se drenen.

MANTENIMIENTO PARA EL FILTRO DE AIRE

1. Saque los dos tornillos tipo Phillips ubicados en la parte superior del deflector de aire que está sobre la culata del cilindro del cabezal.
2. Qúitele la tapa para tener acceso al filtro de aire.

PROTECTOR DE SOBRECARGA TERMICA

ADVERTENCIA *Este compresor está equipado con un protector térmico de sobrecarga con reposición automática que apaga el motor cuando se recalienta. El motor puede reencenderse automáticamente en cualquier momento.*

Guía de diagnóstico de averías

Problema	Posible(s) Causa(s)	Acción a tomar
El compresor no funciona	1. Pérdida de potencia o se la unidad se sobrecalienta	1. Cerciórese de que el cordón de extensión que está usando sea adecuado. Vea la sección CORDONES DE EXTENSION en la página 3.
	2. No hay energía eléctrica	2. ¿Está conectado? Controle el fusible/interruptor
	3. Fusible quemado	3. Reemplace el fusible quemado
	4. Cortacircuito desconectado	4. Conéctelo, determine la causa del problema
	5. Protector térmico desconectado	5. El motor vuelve a encenderse cuando está frío.
	6. El presostato está dañado	6. Reemplácelo
El motor hace ruido pero no funciona o funciona lentamente	1. Voltaje bajo	1. Chequé con un voltímetro
	2. El calibre o longitud de los cordones de extensión son inadecuados	2. Vea la tabla de cordones de extensión donde se le ofrece el calibre y longitud adecuados para los cordones de extensión
	3. La bobina del motor está dañada o desconectada	3. Reemplace el motor
	4. La válvula de chequeo o el descargador están dañados	4. Reemplácelos o repárelos

Guía de diagnóstico de averías (Continuación)

Problema	Posible(s) Causa(s)	Acción a tomar
	<ol style="list-style-type: none"> La unidad está fría, el aceite es muy espeso Le falta aceite El capacitor está defectuoso 	<ol style="list-style-type: none"> Use aceite sintético 5W-30 (Mobil 1) y/o espere que la unidad se caliente Añádale aceite hasta la línea full (lleno) de la varilla para medir el aceite Reemplácelo o repárelo
Los fusibles se queman / el cortacircuito se activa con frecuencia	<ol style="list-style-type: none"> El fusible es inadecuado, el circuito está sobrecargado El calibre o longitud de los cordones de extensión son inadecuados La válvula de chequeo o el descargador están dañados Le falta aceite 	<ol style="list-style-type: none"> Cerciórese de que el fusible sea el adecuado, use un fusible de acción retardada. Desconecte cualquier otro artefacto que esté conectado al mismo circuito o conecte el compresor a otro circuito donde no haya ningún otro artefacto conectado Vea la tabla de cordones de extensión, en la sección de funcionamiento Reemplácelos o repárelos Añádale aceite hasta la línea full (lleno) de la varilla para medir el aceite
El sistema de protección térmica apaga la unidad constantemente	<ol style="list-style-type: none"> Voltaje bajo El filtro de aire está obstruido La ventilación es inadecuada/la temperatura ambiental es muy alta El calibre o longitud de los cordones de extensión son inadecuados Le falta aceite 	<ol style="list-style-type: none"> Chequee con un voltímetro Limpie el filtro (vea la sección de Mantenimiento) Mueva el compresor a un área bien ventilada Vea la tabla de cordones de extensión, en la sección de funcionamiento Añádale aceite hasta la línea full (lleno) de la varilla para medir el aceite
La presión del tanque baja cuando se apaga el compresor	<ol style="list-style-type: none"> Hay conexiones flojas (conectores, tuberías, etc.) La llave de drenaje está floja Hay fugas en la válvula de chequeo 	<ol style="list-style-type: none"> Chequee todas las conexiones con agua enjabonada y apriételas Apriétela Desconecte la válvula de chequeo, límpiela o reemplácela
		 PELIGRO <i>No desconecte la válvula de chequeo con aire en el tanque; purgue el tanque antes de hacerlo.</i>
Exceso de humedad en el aire expulsado	<ol style="list-style-type: none"> Exceso de agua en el tanque de aire La humedad es muy alta 	<ol style="list-style-type: none"> Drene el tanque Mueva el compresor a un área menos húmda; use un filtro en la línea de aire
El compresor funciona continuamente	<ol style="list-style-type: none"> El presostato está dañado Consumo excesivo de aire Hay una fuga de aire 	<ol style="list-style-type: none"> Reemplácelo Disminuya el consumo de aire; el compresor no es el adecuado para suministrar la cantidad de aire requerido Repare o reemplace la pieza que tiene la fuga
El compresor vibra	Los pernos de la base están flojos	Apriete los pernos de modo que la arandela de goma esté un poco comprimida
El compresor se desplaza sobre las superficies duras	Los pernos de las patas están flojos	Apriete los pernos ubicados debajo del tanque
La presión de aire suministrado es inferior a lo normal	<ol style="list-style-type: none"> Las válvulas están rotas El filtro de entrada está sucio Hay fugas en las conexiones 	<ol style="list-style-type: none"> Un técnico autorizado debe reparar la unidad Limpie o reemplace el filtro de entrada Apriételas

Garantía Limitada

1. DURACION: A partir de la fecha de compra por el comprador original tal como se especifica a continuación: Productos Estándard (Standard Duty) - Un año, Productos Resistentes (Serious Duty) - Dos años, Productos Robustos (Extreme Duty) - Tres años.
 2. QUIEN OTORGA ESTA GARANTIA (EL GARANTE: Campbell Hausfeld / The Scott Fetzer Company 100 Production Drive, Harrison, Ohio 45030 Teléfono: (800) 543-6400
 3. QUIEN RECIBE ESTA GARANTIA (EL COMPRADOR): El comprador original (que no sea un revendedor) del producto Campbell Hausfeld.
 4. PRODUCTOS CUBIERTOS POR ESTA GARANTIA: Cualquier compresor de aire Campbell Hausfeld.
 5. COBERTURA DE LA GARANTIA: Los defectos substanciales de material y fabricación que ocurran dentro del periodo de validez de la garantía.
 6. LO QUE NO ESTA CUBIERTO POR ESTA GARANTIA:
 - A. Las garantías implícitas, incluyendo aquellas de comercialidad E IDONEIDAD PARA FINES PARTICULARES, ESTAN LIMITADOS A LO ESPECIFICADO EN EL PARRAFO DE DURACION. Si el compresor de aire es empleado para uso comercial, industrial o para renta, la garantía será aplicable por noventa (90) días a partir de la fecha de compra. La garantía de los Compresores para Contratistas - Productos Robustos (Extreme Duty) no queda limitada a los noventa (90) días cuando se los usa en aplicaciones de contratistas. La garantía de los compresores de cuatro cilindros de una y dos etapas, no está limitada a noventa (90) días si éstos se utilizan para trabajos comerciales o industriales. En algunos estados no se permiten limitaciones a la duración de las garantías implícitas, por lo tanto, en tales casos esta limitación no es aplicable.
 - B. CUALQUIER PERDIDA DAÑO INCIDENTAL, INDIRECTO O CONSECUENTE QUE PUEDA RESULTAR DE UN DEFECTO, FALLA O MALFUNCIONAMIENTO DEL PRODUCTO CAMPBELL HAUSFELD. En algunos estados no se permite la exclusión o limitación de daños incidentales o consecuentes, por lo tanto, en tales casos esta limitación o exclusión no es aplicable
 - C. Cualquier falla que resulte de un accidente, abuso, negligencia o incumplimiento de las instrucciones de funcionamiento y uso indicadas en el (los) manual(es) que se adjunta(n) al compresor.
 - D. Los servicios requeridos antes de la entrega tales como: ensamblaje, aceite o lubricantes y ajustes.
 - E. Artículos o servicios normalmente requeridos para el mantenimiento del producto, tales como: lubricantes, filtros, empaques, etc.
 - F. Los motores de gasolina están específicamente excluidos de la cobertura de esta garantía limitada. El comprador debe seguir las cláusulas de la garantía otorgada por el fabricante del motor de gasolina que se suministra con el producto.
 - G. Artículos adicionales no cubiertos bajo esta garantía:
 1. Todos los Compresores
 - a. Cualquier componente dañado durante el envío o cualquier daño ocasionado por haber instalado u operado la unidad bajo condiciones contrarias a lo indicado en las instrucciones para instalar u operar la unidad o daños ocasionados por el contacto con herramientas o los alrededores.
 - b. Daños del cabezal o las válvulas ocasionados por la lluvia, humedad excesiva, agentes corrosivos u otros contaminantes.
 - c. Daños de apariencia que no afecten el funcionamiento del compresor.
 - d. Tanques oxidados, incluyendo pero no limitado al óxido debido al drenaje inadecuado u agentes corrosivos en el ambiente.
 - e. Motores eléctricos, válvulas de chequeo y presostatos después del primer año a partir de la fecha de compra.
 - f. Llaves de drenaje
 - g. Daños debidos al alambrado incorrecto o conexión a circuitos con voltaje inadecuados para la unidad.
 - h. Otros artículos no enumerados pero considerados de desgaste general.
 - i. Presostatos, controles de flujo de aire y válvulas de seguridad cuyos parametros fijados de fábrica se modifiquen.
 2. Compresores lubricados
 - a. Daños del cabezal o las válvulas debidos al uso de aceites no especificados.
 - b. Daños del cabezal o las válvulas debidos a cualquier contaminación del aceite o por no haber seguido las instrucciones de lubricación.
 3. Compresores con bandas/ de accionamiento directo/ motores de gasolina
 - a. Bandas
 - b. Daños de los anillos debido al mantenimiento inadecuado del filtro.
 - c. Ajustes manuales de los instrumentos de carga/descarga y válvula de estrangulación.
 7. RESPONSABILIDADES DEL GARANTE BAJO ESTA GARANTIA: Reparar o reemplazar, como lo decida el Garante, el compresor o componentes que estén defectuosos, se hayan dañado o hayan dejado de funcionar adecuadamente, durante el periodo de validez de la garantía
 8. RESPONSABILIDADES DEL COMPRADOR BAJO ESTA GARANTIA:
 - A. Suministrar prueba fechada de compra y la historia de mantenimiento del producto.
 - B. Entregar o enviar los compresores de aire portátiles o componentes al Centro de Servicio autorizado Campbell Hausfeld más cercano. Los gastos de flete, de haberlos, deben ser pagados por el comprador.
 - C. Tener cuidado al utilizar el producto, tal como se indica(n) en el (los) manual(es) del propietario.
 9. CUANDO EFECTUARA EL GARANTE LA REPARACION O REEMPLAZO CUBIERTO BAJO ESTA GARANTIA: La reparación o reemplazo dependerá del flujo normal de trabajo del centro de servicio y de la disponibilidad de repuestos.
- Esta garantía limitada es válida sólo en los EE.UU., Canadá y México y otorga derechos legales específicos. Usted también puede tener otros derechos que varían de un Estado a otro, o de un país a otro.

Free Manuals Download Website

<http://myh66.com>

<http://usermanuals.us>

<http://www.somanuals.com>

<http://www.4manuals.cc>

<http://www.manual-lib.com>

<http://www.404manual.com>

<http://www.luxmanual.com>

<http://aubethermostatmanual.com>

Golf course search by state

<http://golfingnear.com>

Email search by domain

<http://emailbydomain.com>

Auto manuals search

<http://auto.somanuals.com>

TV manuals search

<http://tv.somanuals.com>