

3' Shelf Installation instructions

Before assembling (or using) this product read carefully this instructions manual.

1. Place shelf endcaps onto exposed shelf wires.
2. Use a level to lightly draw a level line and mark all wall clip locations with an "X" as shown.
3. Use a 1/4" drill bit to drill all wall clip locations. Follow instructions for attaching clips to wall, below.
4. Firmly push shelf into wall clips as shown.
5. Place one support bracket onto shelf about 2 1/2" from each end. Place third support bracket in the center.
6. Level shelf. Drill 1/4" hole through wall using bracket as guide. DO NOT PUNCH HOLES.
7. Place anchors into drilled holes and attach support brackets to wall with screws (supplied).

Étagère de 91,5 cm Instructions d'installation

Avant de monter (ou d'utiliser) ce produit lire soigneusement ce manuel d'instruction.

1. Fixez les embouts sur les bouts des tiges métalliques.
2. Utilisez un niveau pour tracer une mince ligne droite et marquez les emplacements de toutes les fixations murales d'un "X", tel qu'illustré.
3. Utilisez une mèche de 6 mm et percez tous les emplacements de fixations murales. Suivez les instructions ci-dessous pour attacher les fixations au mur.
4. Poussez fermement l'étagère dans les fixations murales, tel qu'illustré.
5. Placez un support d'étagère sur l'étagère, à environ 6,35 cm de chaque extrémité. Placez un troisième support d'étagère au centre.
6. Placez l'étagère de niveau. Percez un trou de 6 mm dans le mur en utilisant le support comme guide. PERFOREZ AVEC UN PERÇEUSE ÉLECTRIQUE.
7. Placez les ancrages dans les trous et fixez les supports d'étagère au mur avec les vis (fournies).

Repisa de 91,5 cm Instrucciones de instalación

Antes de ensamblar (o usar) este producto lea cuidadosamente el instructivo.

1. Ponga los tapones en los extremos expuestos de las repisas.
2. Usando un nivelador, marque ligeramente una línea y todos los lugares donde van los fijadores de pared con una "X", tal como se muestra.
3. Use una broca de 6 mm para perforar todos los lugares donde van los fijadores de pared. Siga las instrucciones de abajo para fijar los fijadores a la pared.
4. Firmemente, empuje la repisa dentro de los fijadores de pared tal como se muestra.
5. Coloque un soporte de repisa en la repisa a alrededor de 6,35 cm de cada extremo. Coloque el tercer soporte de repisa en el centro.
6. Nivele la repisa. Perfore un orificio de 6 mm a través de la pared usando el soporte como guía. USE TALADRO ÚNICAMENTE.
7. Coloque los tarugos en los orificios perforados y fije los soportes de repisa a la pared con los tornillos (incluidos).

Prateleira de 91,5 cm Instruções para instalação

Antes de montar (ou usar) este produto, leia cuidadosamente as instruções.

1. Coloque os terminais nas extremidades metálicas expostas da prateleira.
2. Use um nível para ligeiramente desenhar uma linha e marque todas as localizações dos fixadores com um "X" como se mostra.
3. Use uma broca de 6 mm para perfurar localizações dos fixadores dos fixadores de parede. Siga as instruções, abaixo, para fixar os fixadores à parede.
4. Firmemente, empurre a prateleira por dentro dos fixadores como se mostra.
5. Coloque um suporte de prateleira a aproximadamente 6,35 cm de cada extremidade. Coloque o terceiro suporte de prateleira no centro.
6. Nivele a prateleira. Faça um orifício de 6 mm na parede, usando o suporte como guia. UTILIZE SEMPRE UMA FURADEIRA.
7. Coloque as buchas dentro dos orifícios e prenda os suportes de prateleira na parede com os parafusos (fornecidos).

Made in U.S.A.

Fabriqué aux É.-U.

Hecho en E.U.A.

Feito nos E.U.A.

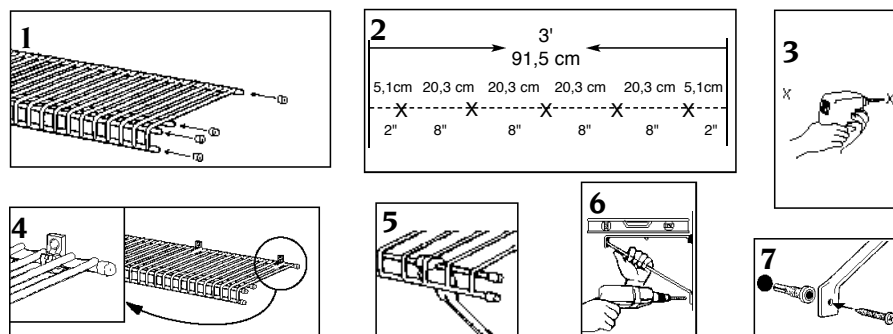

Attaching clips to wall

Drywall/plaster (1/2" to 5/8")
Concrete

Cloison sèche/enduit (1,2 cm à 1,5 cm)
Béton

Muro seco/yeso (1,2 cm a 1,5 cm)
Concrete

Parede de gesso (1,2 cm a 1,5 cm)
Concrete

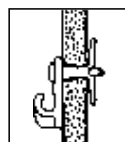

Drywall/plaster
(1/2" to 5/8")
Cloison sèche/enduit
(1,2 cm à 1,5 cm)
Muro seco/yeso
(1,2 cm a 1,5 cm)
Parede de gesso
(1,2 cm a 1,5 cm)

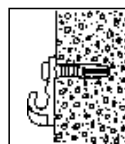

Concrete
Béton
Concrete
Concrete

Use a 1/4" drill bit to drill wall clip locations.

Insert wall clips in wall.

Utilisez une mèche de 6 mm et percez tous les emplacements de fixations murales.
Insérez une fixation murale dans le mur.

Use a broca de 6 mm para perforar todos los lugares donde van los fijadores de pared.
Inserte los fijadores en la pared.

Use uma broca de 6 mm para fazer furos em todos os lugares onde irá um fixador.
Insira o fixador na parede.

Fixez les fixations au mur

Drywall/plaster (under 3/8" and over 5/8")
Plywood up to 1/4"

Cloison sèche/enduit (de moins de 9 mm et de plus de 1,5 cm d'épaisseur)
Panneau de contreplaqué jusqu'à 6 mm

Muro seco/yeso (de menos de 9 mm y de más de 1,5 cm de espesor)
Madera laminada de hasta 6 mm

Parede de gesso (de menos de 9 mm e mais de 1,5 cm de espessura)
Madeira laminada até 6 mm

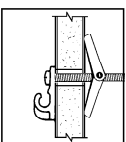

Drywall/plaster
3/8" to 1/2" and over 5/8"
Cloison sèche/enduit
de 9 mm à 1,2 cm et de plus
de 1,5 cm d'épaisseur
Muro seco/yeso
de 9 mm a 1,2 cm y de más
de 1,5 cm de espesor
Parede de gesso
de 9 mm a 1,2 cm e acima de
1,5 cm de espessura

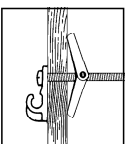

Plywood up to 1/4"
Panneau de contreplaqué
jusqu'à 6 mm
Madera laminada de hasta
6 mm
Madeira laminada até 6 mm

Follow instructions on package of toggle bolt (not included) to drill wall clip locations. Use 1/8" toggles bolts.
Cut rear projection off supplied wall clips.

Suivez les instructions sur l'emballage des boulons à ailettes (non inclus) pour percer les emplacements de fixations murales. Utilisez des boulons à ailettes de 3 mm.
Coupez la partie saillante arrière des fixations murales fournies.

Siga las instrucciones del paquete de los pernos de palanca (no se incluyen) para perforar los lugares donde van los fijadores de pared. Use pernos de palanca de 3 mm.
Corte la saliente trasera de los fijadores incluidos.

Siga as instruções na embalagem dos grampos articulados (não incluídos) para perfurar os orifícios na parede para os fixadores. Use grampos articulados de 3 mm.
Corte a parte traseira dos fixadores incluídos.

Instalación de los fijadores a la pared

Plywood over 5/8"
Solid wood

Panneau de contreplaqué de plus de 1,5 cm
Bois massif

Madera laminada de más de 1,5 cm
Madera sólida

Madeira laminada com mais de 1,5 cm
Madeira sólida

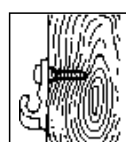

Solid wood and plywood
over 1/4"
Bois massif et panneau de contreplaqué de plus de 6 mm
Madera sólida y madera laminada de más de 6 mm
Madeira sólida e madeira laminada com mais de 6 mm

Cut rear projection off supplied wall clips.

Fasten #8 x 1" screws (included) through wall clips, and fasten the screws into the wall.

Coupez la partie saillante arrière des fixations murales fournies.

Vissez les vis n° 8 x 2,5 cm (incluses) à travers les fixations murales, puis vissez les vis dans le mur.

Corte la saliente trasera de los fijadores incluidos.

Asegure los tornillos n° 8 x 2,5 cm (incluidos) a través de los fijadores y luego dentro de la pared.

Corte a parte traseira dos fixadores incluídos.
Aperte os parafusos n° 8 x 2,5 cm (incluídos) através dos fixadores por dentro da parede.



If a Clairson International® product does not give the user complete satisfaction when installed in accordance with manufacturer's instructions, it will be exchanged, free of charge. Only the unsatisfactory part in a multi-piece product will be exchanged.



Si un produit de Clairson International® ne procure pas entière satisfaction à son utilisateur, lorsqu'il est installé selon les instructions du fabricant, il sera échangé, sans frais. Si un produit comprend plusieurs pièces, seule la partie qui ne donne pas satisfaction sera échangée.



Si cualquier producto de Clairson International® no satisface al usuario completamente cuando se ha instalado según las instrucciones del fabricante, se le cambiará, libre de costo. Sólo la parte no satisfactoria en un producto que cuenta con piezas múltiples se puede cambiar.



Se um dos produtos Clairson International® não proporcionar satisfação completa ao consumidor, sendo instalado de acordo com as instruções do fabricante, ele será trocado gratuitamente. Apenas a parte insatisfatória num produto tipo kit será trocada.

Free Manuals Download Website

<http://myh66.com>

<http://usermanuals.us>

<http://www.somanuals.com>

<http://www.4manuals.cc>

<http://www.manual-lib.com>

<http://www.404manual.com>

<http://www.luxmanual.com>

<http://aubethermostatmanual.com>

Golf course search by state

<http://golfingnear.com>

Email search by domain

<http://emailbydomain.com>

Auto manuals search

<http://auto.somanuals.com>

TV manuals search

<http://tv.somanuals.com>