

#### BEFORE YOU BEGIN

1. Remove product from packaging and carefully inspect all parts. (See Parts List below.)
2. Please read all instructions carefully before beginning.

#### AVANT DE COMMENCER

1. Retirez le produit de l'emballage et en examiner soigneusement toutes les pièces. (Voir Liste des Pièces ci-dessous).
2. Veuillez lire les instructions avec attention avant de commencer.

#### ANTES DE EMPEZAR

1. Saque el producto del paquete y cuidadosamente inspeccione todas las partes. (Vea la Lista de Partes abajo).
2. Vea todas las instrucciones cuidadosamente antes de empezar.

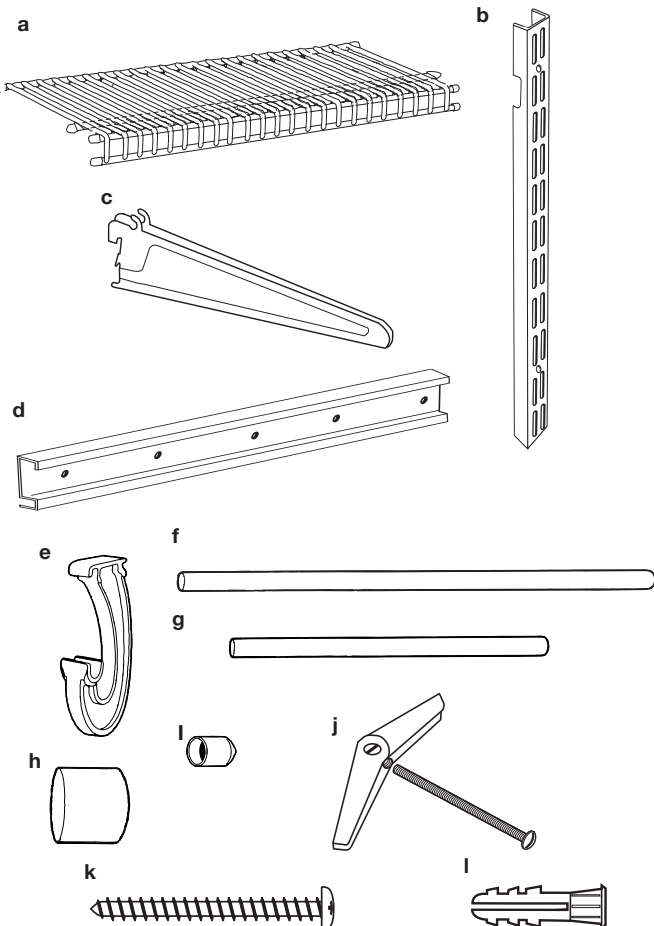
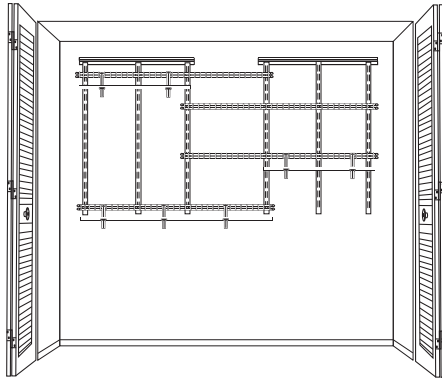

#### PARTS LIST

- |                                     |  |
|-------------------------------------|--|
| a. SuperSlide™ Shelves (4) 02-45640 | h. Closet Rod Caps (6) 01-684            |
| b. 60" Standards (6) 00-2808        | i. Shelf Caps (32) 01-603                |
| c. Shelf Brackets (17) 02-42853     | j. 3/16" Toggle Bolts (16) 01-270/01-274 |
| d. 40" Hang Tracks (2) 01-28266     | k. #12 x 2" Pan Head Screws (16) 01-688  |
| e. Closet Rod Support (7) 01-856    | l. 1/4" Anchors (16) 01-650              |
| f. 5' Closet Rod (1) 01-870         |  |
| g. 3' Closet Rod (2) 01-681         |  |

#### LISTE DES PIÈCES

- |   |   |
|---|---|
| a. Étagères SuperSlide™ (4) 02-45640          | h. Embouts de Tige de Garde-Robe (6) 01-684               |
| b. Rails Verticaux de 1,52 m (6) 00-2808      | i. Embouts d'Étagères (32) 01-603                         |
| c. Supports d'Étagères (17) 02-42853          | j. Boulons à Ailettes de 4,7 mm (16) 01-270/01-274        |
| d. Rails Horizontaux de 1 m (2) 01-28266      | k. Vis à tête Cylindrique Bombée n° 12 x 5 cm (16) 01-688 |
| e. Supports de Tiges de Garde-Robe (7) 01-856 | l. Chevilles d'Ancrage de 6 mm (16) 01-650                |
| f. Tige de Garde-Robe de 1,52 m (1) 01-870    |   |
| g. Tiges de Garde-Robe de 91 cm (2) 01-681    |   |

#### LISTA DE PARTES

- |   |   |
|---|---|
| a. Repisas SuperSlide™ (4) 02-45640           | h. Tapones para Barra del Clóset (6) 01-684           |
| b. Rieles Verticales de 1,52 m (6) 00-2808    | i. Tapones para Repisa (32) 01-603                    |
| c. Soportes de Repisa (17) 02-42853           | j. Pernos de Palanca de 4,7 mm (16) 01-270/01-274     |
| d. Rieles Horizontales de 1 m (2) 01-28266    | k. Tornillos de Cabeza Redonda #12 x 5 cm (16) 01-688 |
| e. Soportes de la Barra del Clóset (7) 01-856 | l. Tarugos de 6 mm (16) 01-650                        |
| f. Barra del Clóset de 1,52 m (1) 01-870      |   |
| g. Barras del Clóset de 91 cm (2) 01-681      |   |

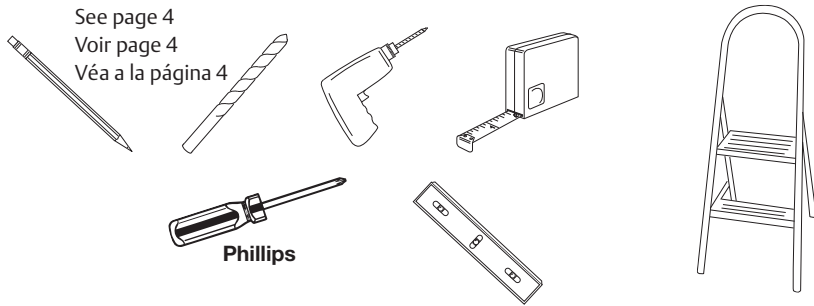

## TOOLS AND MATERIALS

## OUTILS ET MATÉRIAUX

## HERRAMIENTAS Y MATERIALES

## STEP 1/ÉTAPE 1/ETAPA 1

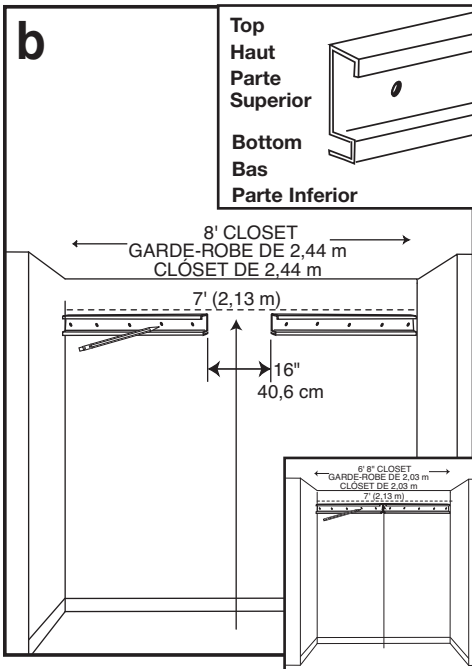
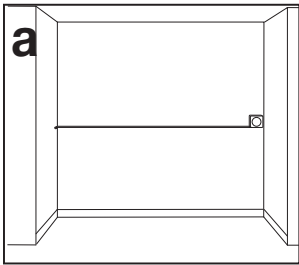

### Measure and Fit

This closet organizer will fit a maximum closet wall area of 8'. Even in cases where the closet may be larger, the maximum allowable distance between hang tracks is 16" (which means a TOTAL wall space of 8'). **Do not attempt to exceed total closet wall area of 8'.**

#### a. Measure closet width.

This closet organizer is designed to fit a closet wall area of between 6'8" and 8'. In the case of closet wall areas which are smaller than 6'8", the hang tracks and/or the Shelves will require cutting.

**CAUTION:** To avoid personal injury, use care and a safe, sturdy stepping stool to position hang track.

#### b. Determine "top" and "bottom" of hang track as shown. Place hang track on back wall so it is 7' (up from the floor) and against one side wall in closet (see diagram). Use a level to be sure hang track is straight.

Mark all hole locations on wall.

**NOTE:** For closets which are less than 6'8" wide, you must cut the hang track to fit your opening. Each hang track is 40" long; be sure to cut equal amounts from each hang track to fit your opening. (For example, if your closet is 6' wide, you will need to cut 4" from each hang track.)

### Mesure et Installation

Cet organisateur de garde-robe convient à un mur d'une garde-robe d'une largeur de 2,44 m. Même dans le cas où la garde-robe est plus grande, l'espace maximum permis entre les rails horizontaux est de 40,6 cm (ce qui veut dire un espace mural TOTAL de 2,44 m). **Ne pas tenter de dépasser une largeur murale totale d'une garde-robe de 2,44 m.**

#### a. Mesurer la largeur de la garde-robe.

Cet organisateur de garde-robe est conçu pour occuper un espace mural entre 2,03 m et 2,44 m. Il sera nécessaire de couper les rails horizontaux et/ou les Étagères pour installation dans des espaces inférieurs à 2,03 m.

**AVERTISSEMENT :** Afin d'éviter les blessures, faire preuve de prudence et utiliser un escabeau solide et sûr pour installer les rails horizontaux.

#### b. Déterminer quel est le « haut » et le « bas » du rail horizontal, tel qu'illustré. Placer le rail horizontal sur le mur du fond à 2,13 m (du plancher) et contre un mur latéral de la garde-robe (consulter le schéma). Utiliser un niveau pour s'assurer que le rail horizontal est droit. Marquer l'emplacement de tous les trous sur le mur.\*

**REMARQUE :** Pour installation dans des garde-robes de dimension inférieure à 2,03 m, il est nécessaire de couper le rail horizontal selon l'espace disponible. Chaque rail horizontal mesure 1 m de longueur; il est important de couper une longueur égale de chaque rail horizontal selon l'espace disponible. (Par exemple, si la garde-robe mesure 1,83 m, il faudra retirer 10 cm de chaque rail horizontal.)

### Medidas y Ajustes

Este organizador de closet ha sido diseñado para caber en un área máxima de la pared del closet de 2,44 m. Aún en casos donde el closet pueda ser más grande, la distancia máxima permitida entre los rieles horizontales es de 40,6 cm (que da como resultado un espacio TOTAL de pared de 2,44 m). **No intente sobrepasar el área total de la pared de closet de 2,44 m.**

#### a. Mida el ancho del closet.

Este organizador de closet ha sido diseñado para caber en un área de pared de closet de entre 2,03 m y 2,44 m. En el caso de las áreas de pared de closet que tengan menos de 2,03 m, los rieles horizontales y/o las Repisas requerirán cortarse.

**PRECAUCION:** Para evitar lesiones personales, tenga cuidado y use un banquillo escalonado firme para colocar el riel horizontal.

#### b. Determine la parte "superior" e "inferior" del riel horizontal como se muestra. Coloque el riel horizontal en la pared posterior para que quede a una altura de 2,13 m (desde el piso) y contra una pared lateral del clóset (vea el diagrama). Use un nivelador para asegurarse que el riel horizontal esté derecho. Marque todas las ubicaciones de los agujeros en la pared. Repita el procedimiento para el otro riel horizontal (contra la pared lateral opuesta).

**NOTA:** En el caso de los closets que tienen menos de 2,03 m de ancho, tendrá que cortar el riel horizontal para que quepa en el espacio. Cada riel horizontal tiene 1 m de largo; asegúrese de cortar las mismas cantidades de cada riel horizontal para que quepan en el espacio. (Por ejemplo, si su closet tiene 1,83 m de ancho, tendrá que cortar 10 cm de cada riel horizontal.)

## STEP 2/ÉTAPE 2/ETAPA 2

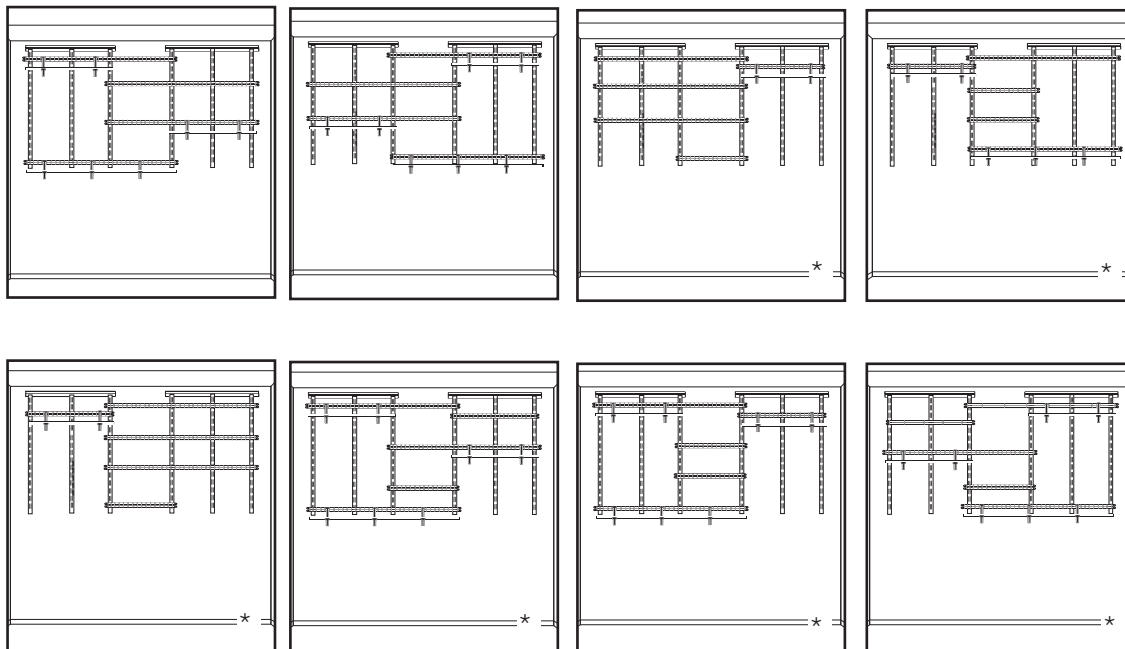

### Shelf Design Options

This closet organizer can be configured 8 different ways for a closet wall area of 8'. Determine the design you wish for your closet before beginning installation. Please note, diagrams with an "\*" require some of the Shelves to be cut (see "Step 5 -Install Shelves").

### Options de Configuration d'Étagères

Cet organisateur de garde-robe peut être configuré afin d'offrir 8 configurations différentes pour occuper une garde-robe de 2,44 m. Il faut déterminer la configuration désirée avant de commencer l'installation. Il est à noter que les schémas comportant un astérisque « \* » nécessitent de couper certaines étagères (voir la section « Étape 5 - Installation des étagères »).

### Opciones de Diseño de las Repisas

Este organizador de closet puede configurarse de 8 maneras diferentes en un área de pared de closet de 2,44 m. Determine qué diseño desea para su closet antes de iniciar la instalación. Tenga en cuenta que los diagramas con un "\*" requieren que algunas de las repisas sean cortadas (vea "Etapa 5 - Instalación de las repisas").

# STEP 3/ÉTAPE 3/ETAPA 3

## DRYWALL PANNEAU DE GYPSE MURO SECO

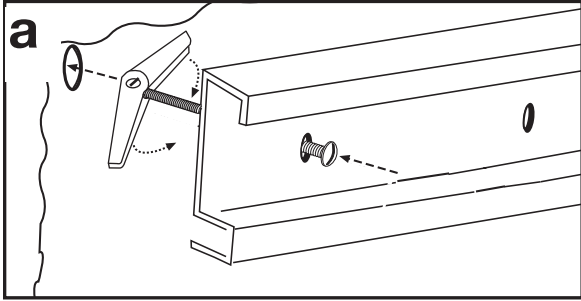

## STUDS MONTANTS MONTANTES

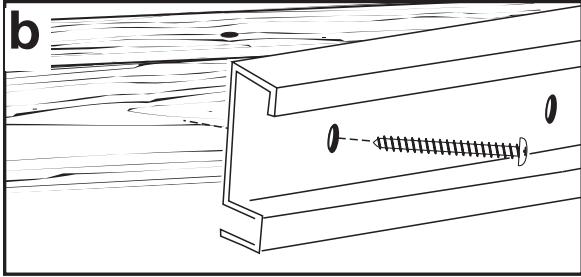

## CONCRETE BÉTON CONCRETO

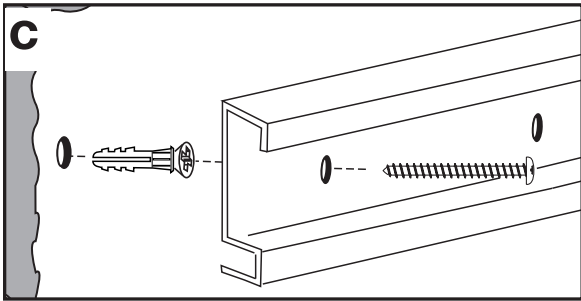

**IMPORTANT:** For optimum performance, align holes 1, 3, and 5 (counting from either end) with studs. If holes 1, 3, and 5 are secured into studs, no installation in holes 2 and 4 are necessary. However, if stud mounting is not used (or is used for less than 3 locations), we recommend using toggle bolts in **all** hole locations where studs are not used.

**IMPORTANT :** Pour de meilleurs résultats, aligner les trous 1, 3 et 5 (en comptant à partir d'une extrémité ou l'autre) avec les montants. Si les trous 1, 3 et 5 sont solidement ancrés aux montants, il n'est pas nécessaire de fixer les trous 2 et 4. Cependant, si l'installation n'est pas ancrée aux montants (ou si c'est fait à moins de 3 endroits), nous recommandons d'utiliser des boulons à ailettes à **chacun** des trous qui ne sont pas utilisés pour fixer aux montants.

**IMPORTANTE:** Para un óptimo desempeño, alinee los agujeros 1, 3, y 5 (contando desde cualquier extremo) con los montantes. Si los agujeros 1, 3, y 5 quedan sujetos a los montantes, no necesita hacer la instalación en los agujeros 2 y 4. Sin embargo, si no se ha hecho el montaje en montantes (o se ha hecho en menos de 3 ubicaciones), recomendamos el uso de pernos de palanca en **todas** las ubicaciones de los agujeros donde no se utilizaron los montantes.

## Install Hang Track

Determine wall type and install hang track following the instructions as specified below:

### a. Drywall:

1. Drill 1/2" holes at marked locations on wall.
2. Remove toggle from bolt. Insert bolt through hole in hang track and re-install toggle onto end of bolt.
3. Place hang track against wall at hole locations. Squeeze toggle bolts and push through drilled hole. Tighten bolt to secure hang track to wall.

### b. Studs:

1. Align holes in hang track with studs along ceiling.
2. Attach hang track directly to studs in wall using #12 x 2" panhead screws (supplied).

### c. Concrete:

1. Drill 1/4" holes at marked locations on wall.
2. Insert five anchors into 1/4" holes.
3. Place hang track against wall aligning holes in track with anchors.
4. Secure hang track to wall with #12 x 2" panhead screws (supplied).

## Installation du Rail Horizontal

Déterminer quel est le type de mur et installer le rail horizontal en suivant les directives ci-dessous :

### a. Panneaux de gypse :

1. Percer des trous de 1,2 cm aux endroits marqués sur le mur.
2. Retirer les ailettes du boulon. Insérer le boulon dans le trou du rail horizontal et réinstaller les ailettes à l'extrémité du boulon.
3. Placer le rail horizontal contre le mur vis-à-vis les trous. Comprimer les boulons à ailettes et pousser dans les trous de perceuse. Resserrer le boulon pour fixer le rail horizontal au mur.

### b. Montants :

1. Aligner les trous du rail horizontal avec les montants le long du plafond.
2. Fixer le rail horizontal directement aux montants du mur à l'aide de vis à tête cylindrique bombée n° 12 x 5 cm (fournies).

### c. Béton :

1. Percer des trous de 6 mm aux endroits marqués sur le mur.
2. Insérer cinq chevilles d'ancrage dans les trous de 6 mm.
3. Placer le rail horizontal contre le mur en alignant les trous du rail aux chevilles d'ancrage.
4. Fixer solidement le rail horizontal au mur à l'aide de vis à tête cylindrique bombée n° 12 x 5 cm (fournies).

## Instalación del Riel Horizontal

Determine el tipo de pared e instale el riel horizontal conforme a las instrucciones a continuación:

### a. Muro seco:

1. Perfore agujeros de 1,2 cm en las ubicaciones marcadas en la pared.
2. Quite la palanca del perno. Inserte el perno a través del orificio en el riel horizontal y vuelva a instalar la palanca en el extremo del perno.
3. Coloque el riel horizontal contra la pared en las ubicaciones de los agujeros. Presione las palancas de los pernos y empújelos a través de los agujeros perforados. Apriete el perno para fijar el riel horizontal a la pared.

### b. Montantes:

1. Alinee los agujeros en el riel horizontal con los montantes al borde del techo.
2. Fije el riel horizontal directamente en los montantes en la pared usando tornillos de cabeza redonda #12 x 5 cm (incluidos).

### c. Concreto:

1. Perfore agujeros de 6 mm en las ubicaciones marcadas en la pared.
2. Inserte cinco tarugos en los agujeros de 6 mm.
3. Coloque el riel horizontal contra la pared alineando los agujeros en el riel con los tarugos.
4. Fije el riel horizontal a la pared con tornillos de cabeza redonda #12 x 5 cm (incluidos).

## STEP 4/ÉTAPE 4/ETAPA 4

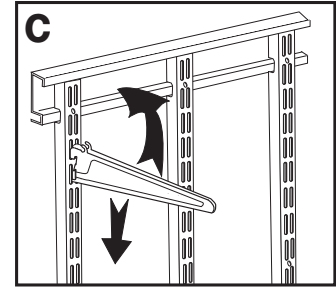
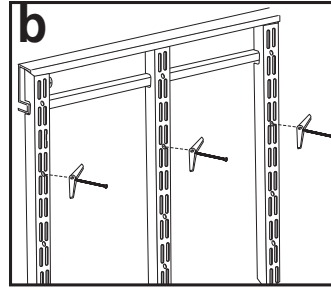
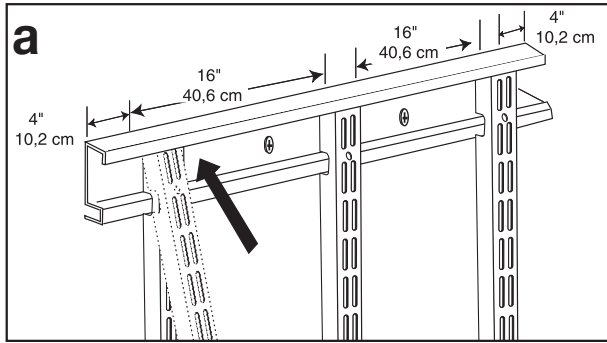

### Install Standards and Brackets

- Attach standards onto track 4" from each end and 16" apart (see drawing for measurement specifics).
- Secure each standard to wall through second or third hole location. (See "Step 3 - Install Hang Track" section above for specific wall type hardware use and instructions.)
- Insert shelf brackets into standards at desired height for each shelf. (See "STEP 2 - Shelf Design Options" on previous page for shelf bracket placement ideas).

### Installation Rails Verticaux et Supports

- Fixer rails verticaux au rail horizontal à partir de 10 cm de chaque extrémité et en les espaçant de 40,6 cm (voir l'illustration pour les mesures précises).
- Fixer solidement tous les rails verticaux au mur par le second ou troisième trou. (Voir la section « Étape 3 - Installation du Rail Horizontal » ci-dessus pour connaître la quincaillerie et les instructions se rapportant à chaque type de mur.)
- Insérer les supports d'étagères dans les rails verticaux à la hauteur désirée pour chaque étagère. (Voir la section « Étape 3 - Options de Configuration d'Étagères » à la page précédente qui contient des suggestions pour l'emplacement des supports d'étagères).

### Instalación de los Rieles Verticales y los Soportes

- Fije los rieles verticales sobre el riel horizontal a 10 cm de distancia de cada extremo y dejando un espacio de 40,6 cm entre ellos (vea la ilustración para las especificaciones de medidas).
- Asegure cada riel vertical a la pared a través de la segunda o tercera ubicación de orificios. (Vea la sección "Etapas 3 - Instalación del riel horizontal" en la parte de arriba para el uso y las instrucciones de los herrajes de instalación según el tipo específico de la pared.)
- Inserte los soportes de repisa dentro de los rieles verticales a la altura deseada para cada repisa. (Vea "ETAPA 2 - Opciones de diseño de las repisas" en la página anterior para ideas de ubicación de los soportes de repisa.)

## STEP 5/ÉTAPE 5/ETAPA 5

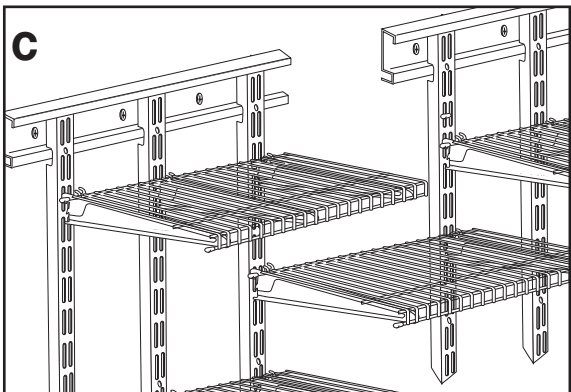
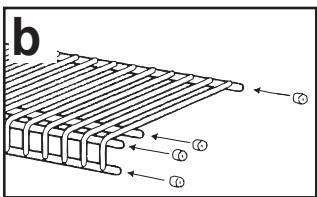
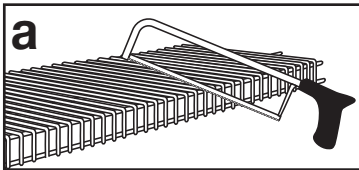

### Install Shelves

- Determine if the shelf design you have chosen requires cutting the shelves. See "STEP 2 - Shelf Design Options." **Note:** There are four 5' shelves supplied. If necessary, cut shelves with a hacksaw or boltcutter in one inch increments. We recommend cutting shelf from end that will be closest to side wall.
- Place shelf caps onto exposed shelf wires.
- Rest shelf on each shelf bracket at desired location. Pull shelf forward and allow front to "drop" over nose of shelf brackets (nose of each shelf bracket will fit between wires). Push shelf backwards so back wire fits into shelf bracket slots. Firmly pull shelf forward at each bracket location to lock shelf into place.

### Installation des Étagères

- Déterminer si la configuration choisie nécessite de couper les étagères. Voir « ÉTAPE 2 - Options de Configurations d'Étagères ». **Remarque :** Quatre étagères de 1,52 m sont fournies. Si nécessaire, couper les étagères avec une scie à métaux ou un coupe-boulons, en retirant des longueurs multiples de 2,5 cm. Nous recommandons de couper les étagères à l'extrémité qui se trouvera le plus près du mur latéral.
- Placer les embouts d'étagères sur les fils d'étagères exposées.
- Déposer les étagères sur les supports aux endroits désirés. Tirer sur l'étagère et permettre à l'avant de « tomber » par-dessus le nez des supports d'étagère (le nez de chaque support d'étagère s'insère entre les fils). Repousser sur l'étagère de manière à ce que le fil arrière s'insère dans les orifices du support d'étagère. Tirer fermement sur l'étagère vis-à-vis de chaque support pour verrouiller l'étagère en place.

### Instalación de las repisas

- Determine si el diseño de repisa que ha escogido requiere cortar las repisas. Vea "ETAPA 2 - Opciones de diseño de las repisas." **Nota:** Se incluyen cuatro repisas de 1,52 m. Si es necesario, corte las repisas con una sierra cortametales o un cortapernos en incrementos de 2,5 cm. Recomendamos que corte el extremo de la repisa que quedará más cerca de la pared lateral.
- Coloque los tapones de la repisa sobre los alambres expuestos de la repisa.
- Coloque la repisa sobre cada soporte de repisa en la ubicación deseada. Jale la repisa hacia el frente y permita que el frente "cuelgue" sobre la punta de los soportes de repisa (la punta de cada soporte de repisa encajará entre los alambres). Empuje la repisa hacia atrás de manera que el alambre posterior encaje en las ranuras del soporte de repisa. Jale firmemente la repisa hacia el frente en cada ubicación de los soportes para asegurar la repisa en su lugar.

## STEP 6/ÉTAPE 6/ETAPA 6

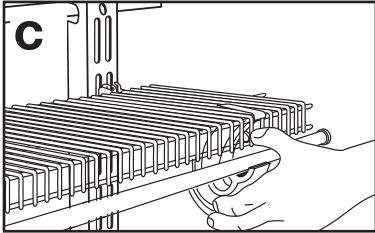
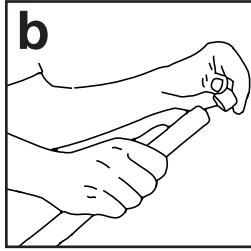
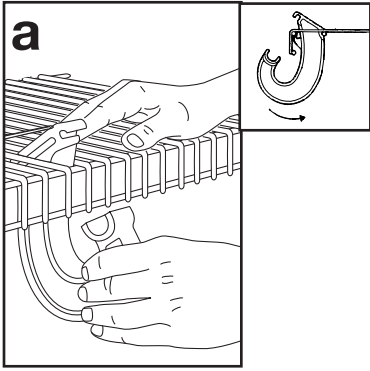

### Install SuperSlide®

- Push top of closet rod support up from under shelf and between wires as shown. Tilt closet rod support back and snap onto horizontal wire. Pull closet rod support down until it snaps onto horizontal wire. **Never place closet rod supports more than 3' apart.**
- Place closet rod caps onto ends of each closet rod.
- Place closet rod into closet rod supports as shown. Press down to snap into place.

### Installation de SuperSlide®

- Pousser le sommet du support de la tige de garde-robe vers le haut par en dessous de l'étagère et entre les fils, tel qu'illustré. Incliner le support de la tige de garde-robe vers l'arrière en appuyant fermement pour enclencher sur le fil horizontal. Tirer le support de la tige de garde-robe vers le bas jusqu'à ce qu'elle s'enclenche sur le fil horizontal. **Ne jamais espacer les supports des tiges de garde-robe de plus de 91 cm.**
- Placer les embouts des tiges de garde-robe aux extrémités de chaque tige de garde-robe.
- Placer la tige de garde-robe dans les supports pour tiges de garde-robe tel qu'illustré. Appuyer pour verrouiller en place.

### Instalación de la Repisa SuperSlide®

- Empuje hacia arriba la parte superior del soporte de la barra del clóset desde debajo de la repisa y entre los alambres como se muestra. Incline el soporte de la barra del clóset a hacia atrás y encájelo sobre el alambre horizontal. Jale el soporte de la barra del clóset hacia abajo hasta que encaje sobre el alambre horizontal. **Nunca coloque los soportes de la barra del clóset con una separación de más de 91 cm.**
- Coloque los tapones de la barra del clóset sobre los extremos de cada barra del clóset.
- Coloque la barra del clóset dentro de los soportes de la barra del clóset como se muestra. Presione hacia abajo para encajarla en su lugar.

© ClosetMaid Corporation 2007  
Ocala, FL 34478-4400  
1-800-874-0008 (USA, Canada)  
www.closetmaid.com

Importer in Mexico  
Importateur au Mexique  
Importador en México

RFC EEM 940721 SH7

Emerson Electric de Mexico,  
S.A. de C.V.  
Camino a Santa Monica 238  
Vista Hermosa  
54080, Tlalnepanitla  
Estado de México  
Phone (55) 5366-6180  
Fax (55) 5366-6182

#### WIN • GAGNEZ • GANE

**\$500.00 in ClosetMaid® Products**  
Register your purchase to enter at: [www.closetmaid.com/register](http://www.closetmaid.com/register)  
and watch for a new winner every quarter.

**\$500.00 \$ en Produits ClosetMaid®**  
Pour participer, enregistrez votre achat au: [www.closetmaid.com/register](http://www.closetmaid.com/register)  
et surveillez le nom d'un nouveau gagnant à tous les trimestres.

**\$500.00 en Productos ClosetMaid®**  
Para participar, inscriba su compra en:  
[www.closetmaid.com/register](http://www.closetmaid.com/register)  
y espere un nuevo ganador cada trimestre.

## Free Manuals Download Website

<http://myh66.com>

<http://usermanuals.us>

<http://www.somanuals.com>

<http://www.4manuals.cc>

<http://www.manual-lib.com>

<http://www.404manual.com>

<http://www.luxmanual.com>

<http://aubethermostatmanual.com>

Golf course search by state

<http://golfingnear.com>

Email search by domain

<http://emailbydomain.com>

Auto manuals search

<http://auto.somanuals.com>

TV manuals search

<http://tv.somanuals.com>